

Série 8, heat pump tumble dryer, 9 kg, White WTX87M09FF



- **Technologie Auto Clean sans filtre de porte** : adieu peluches, bonjour haute performance énergétique.
- **AutoDry** : sèche votre linge automatiquement et précisément comme vous l'aimez.
- **Design Anti-Vibration** : pour des appareils extrêmement stables et particulièrement silencieux.
- **Un sèche-linge qui respecte l'environnement, grâce à l'agent réfrigérant le plus écologique (R290).**
- **Comfort Control** : un usage facilité par une interface utilisateur intuitive.

Données techniques

Type d'installation:Pose-libre
 Top amovible: non
 Charnière de porte: À droite
 Couleur / matériau du corps: Blanc
 Longueur du cordon électrique: 145.0 cm
 Dimensions appareil H x L x P:842x598x613 mm
 Poids net: 56.5 kg
 Volume du tambour: 112 l
 Gaz à effet de serre fluorés: Non
 Equipement hermétiquement scellé: Oui
 Puissance de raccordement: 600 W
 Intensité: 10 A
 Tension: 220-240 V
 Fréquence: 50 Hz
 Processus de séchage: Sèche-linge à tambour automatique
 Capacité de chargement:9.0 kg
 Classe d'efficacité énergétique: A+++
 Consommation énergétique des sèche linge électroniques, NOUVEAU (2010/30/EC): 1.61 kWh
 Durée du programme coton en pleine charge: 215 min
 Consommation énergétique des sèche linge électroniques en demie charge,NOUVEAU (2010/30/EC): 0.90 kWh
 Durée du programme coton en demie charge: 132 min
 Consommation d'énergie pondérée - NEW (2010/30/EC): 193.0 kWh / an
 Consommation d'électricité en mode arrêt - NEW (2010/30/EC): 0.10 W
 Consommation d'électricité en mode laissé sur marche - NEW (2010/30/EC):0.10 W
 Consommation énergétique en mode "laissé sur marche" - NOUVEAU (2010/30/EC): 30 min
 Contrôle de la durée du cycle: 168 min
 Classe d'efficacité de condensation: B
 Moyenne de l'efficacité énergétique en charge pleine (%): 88 %
 Moyenne de l'efficacité énergétique en demie charge (%): 88 %
 Contrôle du taux d'humidité résiduelle (%): 88 %

Accessoires en option

- WMZ20600 Corbeille pour lainages
 WTZ27400 KIT DE SUPERP+TABL BLANC SL WTR/WTX
 WTZ27410 KIT DE SUPERP SS TABL BLANC SL WTR/WTX
 WTZPW20D Socle pour sèche-linge avec tiroir



**Série 8, heat pump tumble dryer, 9
kg, White
WTX87M09FF**

Mesures en mm

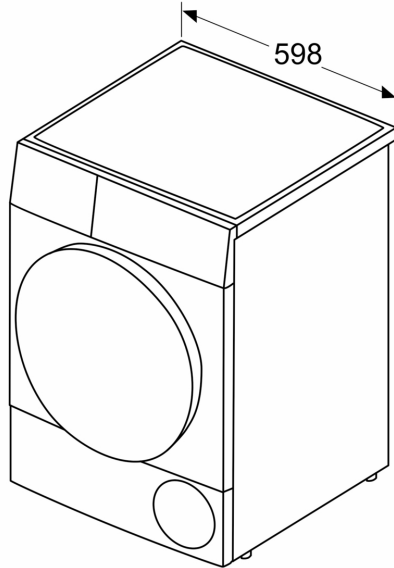

Mesures en mm

