

Série 6, heat pump tumble dryer, 8 kg WQG233DSFR



Accessoires en option

WMZ20600	Corbeille pour lainages
WTZ27400	Kit de superposition avec tablette
WTZ27410	Kit de superposition

- **Easy Clean** : un filtre accessible pour un lave-linge séchant qui préserve sa performance énergétique.
- **AutoDry** : sèche votre linge automatiquement et précisément comme vous l'aimez.
- **Option demi-charge** : optez pour le programme le mieux adapté aux petites charges (poids et durée).
- **Design Anti-Vibration** : pour des appareils extrêmement stables et particulièrement silencieux.
- **Programme Linge de lit avec rotation alternée du tambour** : des résultats de séchage parfaits qu'importe la taille des pièces de linge.

Données techniques

Type d'installation:Pose-libre
Top amovible: non
Charnière de porte: À droite
Couleur / matériau du corps: Blanc
Longueur du cordon électrique: 145 cm
Dimensions appareil H x L x P:842x598x613 mm
Poids net: 53.6 kg
Volume du tambour: 112 l
Gaz à effet de serre fluorés: R290
Équipement hermétiquement scellé: Oui
Quantité exprimée en équivalent CO2: 0.000 t
Puissance de raccordement: 600 W
Intensité: 10 A
Tension: 220-240 V
Fréquence: 50 Hz
Processus de séchage: Sèche-linge à tambour automatique
Capacité de chargement:8.0 kg
Classe d'efficacité énergétique:A+++
Consommation énergétique des sèche linge électroniques, NOUVEAU (2010/30/EC): 1.40 kWh
Durée du programme coton en pleine charge: 165 min
Consommation énergétique des sèche linge électroniques en demie charge,NOUVEAU (2010/30/EC): 0.84 kWh
Durée du programme coton en demie charge: 108 min
Consommation d'énergie pondérée - NEW (2010/30/EC): 176.0 kWh / an
Consommation d'électricité en mode arrêt - NEW (2010/30/EC): 0.15 W
Consommation d'électricité en mode laissé sur marche - NEW (2010/30/EC):0.50 W
Contrôle de la durée du cycle: 132 min
Classe d'efficacité de condensation:A
Moyenne de l'efficacité énergétique en charge pleine (%):91 %
Moyenne de l'efficacité énergétique en demie charge (%):91 %
Contrôle du taux d'humidité résiduelle (%): 91 %



**Série 6, heat pump tumble dryer, 8
kg
WQG233DSFR**

Mesures en mm

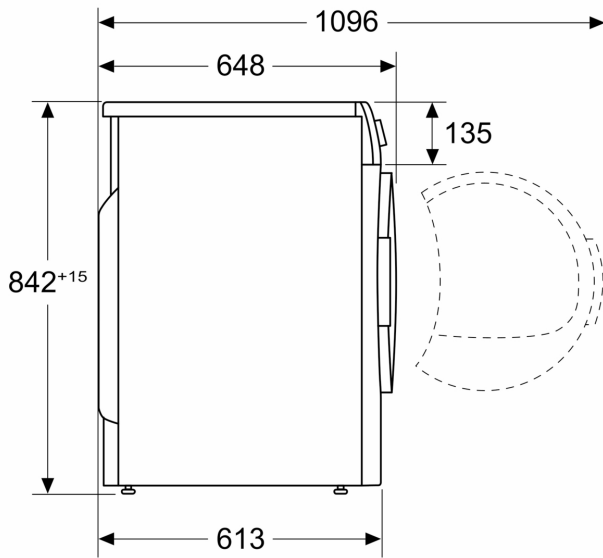

Mesures en mm

