

**Série 4, washing machine, front loader, 9 kg, 1400 trs/min
WAN28219FF**



Accessoires en option

WMZ2200 FIXATION AU SOL
WMZ2381 RALLONGE AQUASTOP / AQUASECURE

Die Waschmaschine mit EcoSilence Drive™: verlassen Sie sich auf Laufruhe und Langlebigkeit.

- **Moteur EcoSilence Drive™** : un moteur silencieux et économe en énergie garanti 10 ans.
- **Programme Allergie Plus** : mis au point pour les personnes allergiques ou à la peau sensible.
- **SpeedPerfect** : un linge parfaitement propre avec des cycles jusqu'à 65 % moins longs*.
- **Fonction Rajout de linge** : un vêtement à ajouter dans la machine en cours de cycle ? Pas de problème... la machine fait une pause pour vous.
- **Design AntiVibration™** : Très stable et extrêmement silencieux grâce aux protections anti-vibration spéciales

Données techniques

Pose-libre / Intégré: Pose libre
Charnières de porte: À gauche
Couleur / matériau du corps: Blanc
Longueur du cordon électrique: 160.0 cm
Hauteur: 848 mm
Dimensions du produit: 848 x 598 x 590 mm
Roulettes: non
Poids net: 68.4 kg
Volume du tambour: 63 l
Cadre de porte: Blanc- gris foncé
Niveau sonore au lavage: 49 dB(A) re 1 pW
Puissance: 2300 W
Intensité: 10 A
Tension: 220-240 V
Fréquence: 50 Hz
Certifié Energy Star: non
Cable inclus: non
Type de prise: Fiche cont.terre/Gard.fil ter.
Long. du flex. d'arrivée d'eau (in): 59.05 "
Dimension du produit emballé: 34.44 x 24.80 x 26.96
Poids net: 151.000 lbs
Poids brut: 153.000 lbs
Long. du flexible d'écoulement: 150.00 cm
Long. du flex. d'arrivée d'eau: 150.00 cm
Dimensions du produit emballé: 875 x 685 x 630 mm
Poids brut: 69.4 kg
Puissance: 2300 W
Intensité: 10 A
Tension: 220-240 V
Fréquence: 50 Hz
Sécurité hydraulique: Anti-débordement
Nombre d'options: 7
Vitesse d'essorage maximum: 1400 rpm
Variateur de vitesse dessorage: Réglable
Afficheur digital de temps restant: Oui
Indicateur de déroulement: Ecran LED
Classe d'efficacité énergétique: C
Consommation énergétique pondérée en kWh pour 100 cycles de lavage Eco 40-60: 66 kWh
Capacité maximale: 9.0 kg
Consommation d'eau du programme Eco en litres par cycle: 44 l
Durée du programme Eco 40-60 en heures et en minutes à la capacité nominale: 3:37 h
Classe d'efficacité d'essorage du programme Eco 40-60: B
Classe d'émissions de bruit acoustique dans l'air: B
Émissions de bruit acoustique dans l'air: 73 dB(A) re 1 pW



Série 4, washing machine, front loader, 9 kg, 1400 trs/min WAN28219FF

Die Waschmaschine mit EcoSilence Drive™: verlassen Sie sich auf Laufruhe und Langlebigkeit.

charges, grâce à la détection automatique de charge.

** valeur arrondie

¹ Echelle de classes d'efficacité énergétique de A à G

² Consommation d'énergie en kWh pour 100 cycles (programme Eco 40-60)

³ Consommation d'eau pondérée en litres par cycle (programme Eco 40-60)

⁴ Durée du programme Eco 40-60 en charge pleine

Caractéristiques principales

Programmes/Options

- Programmes standard: Coton, Synthétiques, Délicat/soie, Laine/lavage à la main.

Options

- Touches TouchControl: Prélavage, Rinçage plus, Terminé, Température, Express, Départ/Pause/Rajout de linge, Essorage variable/Arrêt cuve pleine

Confort/Sécurité

- La fonction Rajout de linge permet de rajouter ou retirer des vêtements en cours de cycle.
- Grand écran LED pour déroulement de cycle, vitesse d'essorage, temps restant et fin différée 24 h et préconisation de chargement.
- Volume du tambour: 63 l
- Protection anti-débordement
- Sélecteur monocommande pour tous les programmes et programmes spéciaux
- EcoSilence Drive : Nouveau moteur à induction alliant longévité et stabilité extrême
- BLDC avec garantie
- Design AntiVibration : meilleure stabilité et plus grande tranquillité de marche
- Détection mousse
- Détection antibalourd
- Signal sonore fin de programme
- Sécurité enfants
- Clapet intégré pour lessive liquide
- hublot de 32 cm, blanc- gris foncé avec angle d'ouverture de porte de 171°
- Crochet métal
- Rajout de linge

Caractéristiques techniques

- Mise sous plan dans niche hauteur 85cm
- Hauteur x Largeur appareil: 84.8 cm x 59.8 cm
- Profondeur appareil hors hublot: 59.0 cm
- Profondeur appareil porte incluse: 63.2 cm
- Profondeur appareil porte ouverte: 106.3 cm
- Classe d'efficacité énergétique C sur une échelle allant de A à G¹
- Energie² / Eau³ : 66 kWh / 44 litres
- Capacité : 1 à 9 kg
- Durée progr. Eco 40-60 charge pleine⁴: 3:37 h
- Classe d'efficacité d'essorage : B
- Vitesse d'essorage max : 1400 tr/min**
- Niveau sonore essorage : 73 dB (A) re 1 pW
- Classe d'efficacité sonore : B
- ActiveWater Plus : consommation d'eau adaptée, même aux petites

**Série 4, washing machine, front loader, 9 kg, 1400 trs/min
WAN28219FF**

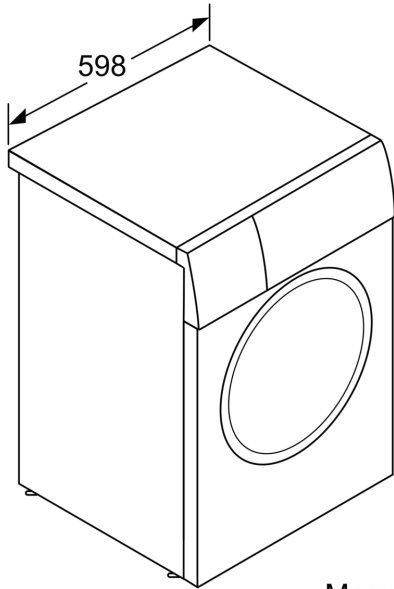

Mesures en mm

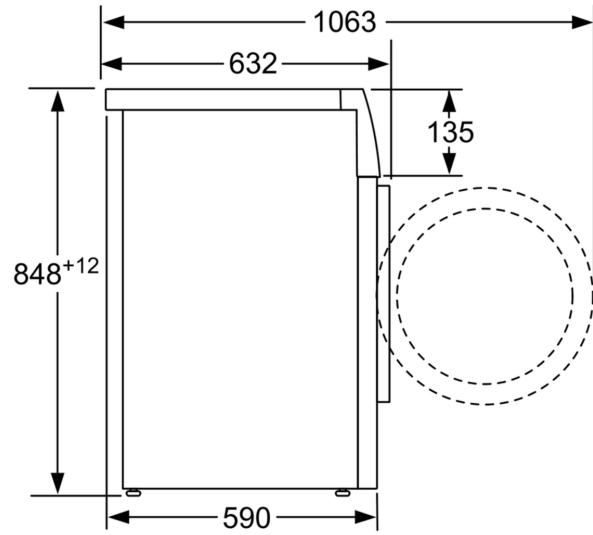

Mesures en mm