

**Série 4, washing machine, front loader, 8 kg, 1400 trs/min
WAN28108FF**



**Lave-linge avec moteur à induction
EcoSilence Drive™: silencieux et fiable.**

- **Moteur EcoSilence Drive™** : un moteur silencieux et économe en énergie garanti 10 ans.
- **Programme Allergie Plus** : mis au point pour les personnes allergiques ou à la peau sensible.
- **SpeedPerfect** : un linge parfaitement propre avec des cycles jusqu'à 65 % moins longs*.
- **Fonction Rajout de linge** : un vêtement à ajouter dans la machine en cours de cycle ? Pas de problème... la machine fait une pause pour vous.
- **Design AntiVibration™** : Très stable et extrêmement silencieux grâce aux protections anti-vibration spéciales

Données techniques

Pose-libre / Intégré: Pose libre
 Charnières de porte: À gauche
 Couleur / matériau du corps: Blanc
 Longueur du cordon électrique: 160.0 cm
 Hauteur: 848 mm
 Dimensions du produit: 848 x 598 x 550 mm
 Roulettes: non
 Poids net: 68.2 kg
 Volume du tambour: 55 l
 Cadre de porte: Blanc-gris
 Niveau sonore au lavage: 52 dB(A) re 1 pW
 Puissance: 2300 W
 Intensité: 10 A
 Tension: 220-240 V
 Fréquence: 50 Hz
 Certifié Energy Star: non
 Cable inclus: Oui
 Type de prise: Fiche cont.terre/Gard.fil ter.
 Long. du flex. d'arrivée d'eau (in): 59.05 "
 Dimension du produit emballé: 34.44 x 25.39 x 25.39
 Poids net: 150.000 lbs
 Poids brut: 153.000 lbs
 Long. du flexible d'écoulement: 150.00 cm
 Long. du flex. d'arrivée d'eau: 150.00 cm
 Dimensions du produit emballé: 875 x 645 x 645 mm
 Poids brut: 69.2 kg
 Puissance: 2300 W
 Intensité: 10 A
 Tension: 220-240 V
 Fréquence: 50 Hz
 Sécurité hydraulique: Anti-débordement
 Vitesse d'essorage maximum: 1400 rpm
 Variateur de vitesse dessorage: Réglable
 Afficheur digital de temps restant: Oui
 Indicateur de déroulement: Ecran LED
 Classe d'efficacité énergétique: C
 Consommation énergétique pondérée en kWh pour 100 cycles de lavage Eco 40-60: 63 kWh
 Capacité maximale: 8.0 kg
 Consommation d'eau du programme Eco en litres par cycle: 48 l
 Durée du programme Eco 40-60 en heures et en minutes à la capacité nominale: 3:35 h
 Classe d'efficacité d'essorage du programme Eco 40-60: B
 Classe d'émissions de bruit acoustique dans l'air: B
 Émissions de bruit acoustique dans l'air: 74 dB(A) re 1 pW

Accessoires en option

WMZ2200 FIXATION AU SOL
 WMZ2381 RALLONGE AQUASTOP / AQUASECURE
 WMZPW20W SOCLE AVEC TIROIR LAVE-LINGE



Série 4, washing machine, front loader, 8 kg, 1400 trs/min WAN28108FF

Lave-linge avec moteur à induction EcoSilence Drive™: silencieux et fiable.

** valeur arrondie

¹ Echelle de classes d'efficacité énergétique de A à G

² Consommation d'énergie en kWh pour 100 cycles (programme Eco 40-60)

³ Consommation d'eau pondérée en litres par cycle (programme Eco 40-60)

⁴ Durée du programme Eco 40-60 en charge pleine

Caractéristiques principales

Programmes/Options

Options

- Touches TouchControl: Prélavage, Terminé, Température, Express, Départ/Pause/Rajout de linge, Essorage variable/Arrêt cuve pleine

Confort/Sécurité

- La fonction Rajout de linge permet de rajouter ou retirer des vêtements en cours de cycle.
- Volume du tambour: 55 l
- Protection anti-débordement
- Grand display LED pour déroulement de cycle, vitesse d'essorage, température, temps restant et fin différé 24 h et préconisation de chargement.
- Sélecteur monocommande pour tous les programmes et programmes spéciaux
- Système AquaLift Plus
- EcoSilence Drive : Nouveau moteur à induction alliant longévité et stabilité extrême
- BLDC avec garantie
- Design AntiVibration : meilleure stabilité et plus grande tranquillité de marche
- Détection mousse
- Détection antibalourd
- Signal sonore fin de programme
- Sécurité enfants
- Clapet intégré pour lessive liquide
- Hublot 30 cm Blanc-gris, ouverture à 180°
- Crochet métal
- Rajout de linge

Caractéristiques techniques

- Mise sous plan dans niche hauteur 85cm
- Hauteur x Largeur appareil: 84.8 cm x 59.8 cm
- Profondeur appareil hors hublot: 55.0 cm
- Profondeur appareil porte incluse: 60.0 cm
- Profondeur appareil porte ouverte: 101.7 cm
- SpeedPerfect: perfectly clean in up to 65% less time.
- Classe d'efficacité énergétique C sur une échelle allant de A à G¹
- Energie² / Eau³ : 63 kWh / 48 litres
- Capacité : 1 à 8 kg
- Durée progr. Eco 40-60 charge pleine⁴: 3:35 h
- Classe d'efficacité d'essorage : B
- Vitesse d'essorage max : 1400 tr/min**
- Niveau sonore essorage : 74 dB (A) re 1 pW
- Classe d'efficacité sonore : B
- ActiveWater Plus : consommation d'eau adaptée, même aux petites charges, grâce à la détection automatique de charge.

**Série 4, washing machine, front loader, 8 kg, 1400 trs/min
WAN28108FF**

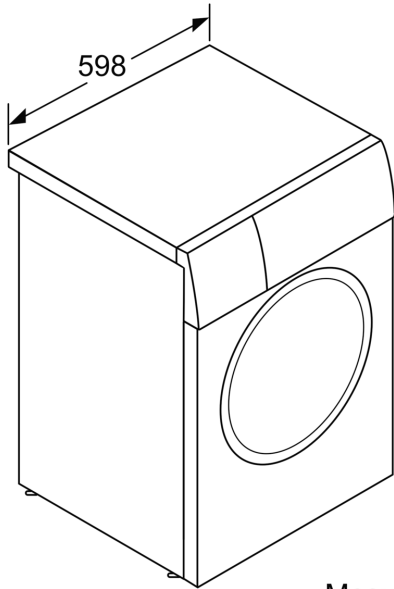

Mesures en mm

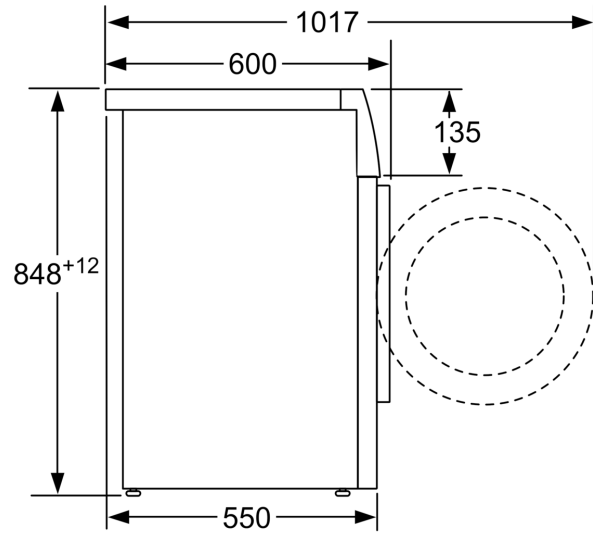

Mesures en mm