

Série 2, lave-vaisselle entièrement intégrable, 60 cm SMV2ITX22E



Accessoires en option

SGZ0BI02	JEU DE FIXATION NIRO
SGZ0IC00	CLIP DE MAINTIEN POUR PANIER SUPERIEUR
SMZ5003	CHARNIERES DE PLINTHE
SMZ5300	SUPPORT VERRES A PIED PANIERS MAXFLEX/PR
SGZ1010	RALLONGE AQUASTOP
SGZ8BI00	KIT DE FIXATION POUR PORTE SEQUENCEE
SMZ1051EU :	
SMZ2014	Panier pour verres à long pied
SMZ2056	PORTE INOX POUR LV 60 TOUT INTEGRABLE
SMZ5000	KIT LAVAGE 4ELEMENTS POUR LAVE-VAISSELLE
SMZ5002	Cassette à argenterie

Lave-vaisselle connecté avec réduction du bruit à tout moment via l'application Home Connect.

- **InfoLight** : témoin lumineux avec affichage sur le sol
- **AquaStop** : une garantie 100 % anti-fuite pour toute la durée de vie de l'appareil.
- **EcoSilence Drive** : particulièrement économe en énergie et silencieux en fonctionnement avec une durée de vie particulièrement élevée.
- **10 ans de garantie** : notre promesse de qualité contre la corrosion de la cuve intérieure.

Données techniques

Classe d'efficacité énergétique (règlement (UE) 2017/1369) ¹ : E
Consommation énergétique pour 100 cycles Eco:	92 kWh/100 cycles
Nombre maximum de couverts: 12
Consommation d'eau du programme Eco: 10.5 l
Durée du programme Eco: 4:30 h
Niveau sonore: 48 dB(A) re 1pW
Classe de niveau sonore: C
Classe d'efficacité de lavage: A
Consommation d'eau: 10.5 l
Consommation-témoin (220): 224 kWh
Consommation eau-témoin (220): 2310 l
Type d'installation: Encastrable
Top amovible: non
Porte habillable: livré sans façade
Hauteur avec top: 0 mm
Hauteur: 815 mm
Pieds réglables: Oui - tous depuis l'avant uniquement
Réglage maximum de la hauteur des pieds: 60 mm
Plinthe réglable: Horizontalement et verticalement
Poids net: 32.0 kg
Poids brut: 33.8 kg
Puissance de raccordement: 2400 W
Intensité: 10 A
Tension: 220-240 V
Fréquence: 50; 60 Hz
Longueur du cordon électrique: 175 cm
Type de prise: Fiche cont.terre/Gard.fil ter.
Longueur du tuyau d'alimentation: 165 cm
Longueur du tuyau d'évacuation: 190 cm
Élément chauffant hors cuve: Oui
Description du système de protection de l'eau:	... Protection 3-foyers 24h
Sécurité-enfants: Non
Adoucisseur d'eau: Oui
Type de panier supérieur:	.. Chargement pratique avec le panier Vario
Panier supérieur réglable: Simple
Type de panier inférieur: bas
Tiroir à couverts (3ème niveau de chargement): Aucun
Accessoires en option:	... SGZ0BI02, SGZ0IC00, SMZ5003, SMZ5300, SGZ1010, SGZ8BI00, SMZ1051EU, SMZ2014, SMZ2056, SMZ5000, SMZ5002
Liste des accessoires inclus : Pare-vapeur
Nombre de couverts: 12
Dimensions du produit emballé: 870x660x670 mm

¹ Echelle d'efficacité énergétique allant de A à G



Série 2, lave-vaisselle entièrement intégrable, 60 cm SMV2ITX22E

Lave-vaisselle connecté avec réduction du bruit à tout moment via l'application Home Connect.

⁴ Durée du programme Eco 50 °C

* Veuillez trouver les termes de garantie à l'adresse suivante : VeroSelection, VeroBar, VeroCafe et automate encastrable

Caractéristiques principales

- Classe d'efficacité énergétique¹ E sur une échelle allant de A à G
- Energie² / Eau³ : 92 kWh / 10.5 litres
- 12 couverts
- Durée progr. Eco⁴ : 4:30 (h:min)
- Niveau sonore : 48 dB(A) re 1 pW
- Classe d'efficacité sonore : C

Programmes/Options

- 5 Programmes : Eco 50 °C, Auto 45-65°, Intensive 70 °C, Express 65°, Favourite (Pré-rinçage)
- Pre-Rinse
- 4 options : fonction Home Connect, Séchage extra, Half Load, SpoD VarioSpeed
- Machine Care
- Silence on demand (via Home Connect) : réduction du bruit de votre LV selon vos besoins et à n'importe quel moment

Caractéristiques techniques

- Boîte à produits MaxiPerformance
- EcoSilence Drive
- Système auto 3in1
- Cuve Polinox

Confort/Sécurité

- Système de paniers Vario
- Panier supérieur réglable en hauteur
- SX
- Butée (stopper) qui empêche le déraillement du panier inférieur
- Rangées de pics escamotables dans la partie inférieure (2x)
- Panier inférieur avec panier à couvert
- non

BOSCH - Header 5

- Possibilité Home Connect
- Boutons sur la tranche
- Marquage texte en clair (anglais)
- InfoLight red
- 9 h

BOSCH - Header 6

- Sécurité AquaStop 100% anti fuite, avec garantie
- Système Super Brilliance
- Protection anti vapeur
- Dimensions du produit (HxLxP) : 81.5 x 59.8 x 55 cm

¹ Echelle d'efficacité énergétique allant de A à G

² Consommation d'énergie en kWh pour 100 cycles (en programme Eco 50 °C)

³ Consommation d'eau en litres par cycle (en programme Eco 50 °C)

Série 2, lave-vaisselle entièrement intégrable, 60 cm SMV2ITX22E

mesures en mm

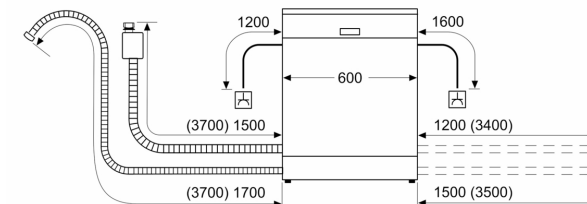

⌚ prise
() valeurs avec kit prolongateur

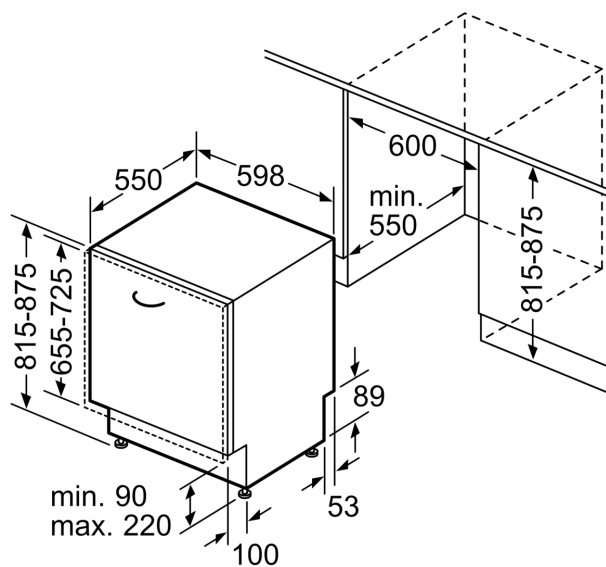

Mesures en mm