

**Série 2, Réfrigérateur Table top,
Blanc
KTL15NWEA**



**Le réfrigérateur avec Multibox : conserve
vos fruits et légumes très longtemps**

- **Éclairage LED** : pour une visibilité parfaite sur vos produits frais.

Poids brut:	77.000 lbs
Classe d'efficacité énergétique (règlement (UE) 2017/1369):	E
Consommation énergétique annuelle moyenne:	139 kWh / an
Volume utile partie congélation:	14 l
Volume utile partie réfrigération:	106 l
Niveau sonore:	39 dB(A) re 1pW
Classe de niveau sonore:	C
Type d'installation:	Pose-libre
Nombre de compresseurs:	1
Nombre de circuit de froid:	1
Largeur appareil:	560 mm
Hauteur:	850 mm
Profondeur appareil:	580 mm
Poids net:	33.1 kg
Porte habillable:	livré sans façade
Charnière de porte:	Droite réversible
Nombre de clayettes réglables dans le réfrigérateur:	1
Clayettes spéciales bouteille:	non
Froid ventilé:	Non
Y a-t-il un ventilateur dans le compartiment réfrigérateur:	non
Porte inversible:	Oui
Longueur du cordon électrique:	150.0 cm
Niveau sonore:	39 dB(A) re 1pW
Brasseur de froid:	non
Réglage d'économie d'énergie:	non
Technologie de refroidissement:	1 compressor/1 cold circuit
Réfrigération rapide:	non
Compartiment à température contrôlé:	non
Contrôleur d'humidité:	non
Nombre de portes - réfrigérateur:	3
Porte réversible - Réfrigérateur:	non
Compartiments inclinables dans la porte du réfrigérateur:	non
Stockage (en gallon):	Oui
Nombre de gallon dans le réservoir:	1
Etagère électrique/motorisée:	non
Matériau des clayettes:	Verre
Alarme de porte ouverte du congélateur:	non
Intensité:	10 A
Tension:	220-240 V
Fréquence:	50 Hz
Autonomie en cas de coupure de courant (h):	10 h
Porte habillable:	livré sans façade
Type d'installation:	Pose-libre
Niveau sonore:	39 dB(A) re 1pW
Certifié Energy Star:	non
Type de prise:	Fiche cont.terre/Gard.fil ter.
Niche d'encastrement (in):	x
Dimension du produit emballé:	35.43 x 22.83 x 23.22
Poids net:	73.000 lbs



Série 2, Réfrigérateur Table top, Blanc KTL15NWEA

Le réfrigérateur avec Multibox : conserve vos fruits et légumes très longtemps

Puissance et consommation

- Classe d'efficacité énergétique Classe énergie_Eu19: E sur une échelle allant de A à G
- Volume total : 120 l
- Volume réfrigérateur : 106 l
- Volume congélateur : 14 l
- Pouvoir de congélation en 24h : 5 kg
- Consommation énergétique : 139 kWh/a kWh/an
- Classe climatique : SN-ST
- Niveau sonore : 39 DB, classe d'efficacité sonore : Classe sonore_Eu19: C
- Autonomie en cas de coupure électrique : 9.8 h
- Pose-libre

Design

- Eclairage LED dans le réfrigérateur

Confort et sécurité

- Régulation électronique avec affichage LED de la température

REFRIGERATEUR

- 2 clayettes en verre de sécurité, dont 1 réglable en hauteur
- 1 grands et 2 petits balconnets

Système de conservation

- 1 freshBox

CONGELATEUR

- 1 compartiment congélateur intérieur

INFORMATIONS TECHNIQUES

- Charnières à droite, réversibles
- Voltage 220 - 240 V

Dimensions

- Dimensions (H x L x P) : 85 x 56 x 58 cm

Accessoires

- casier à oeufs

INFORMATIONS GENERALES

Environnement et sécurité

Installation

**Série 2, Réfrigérateur Table top,
Blanc
KTL15NWEA**

mesures en mm

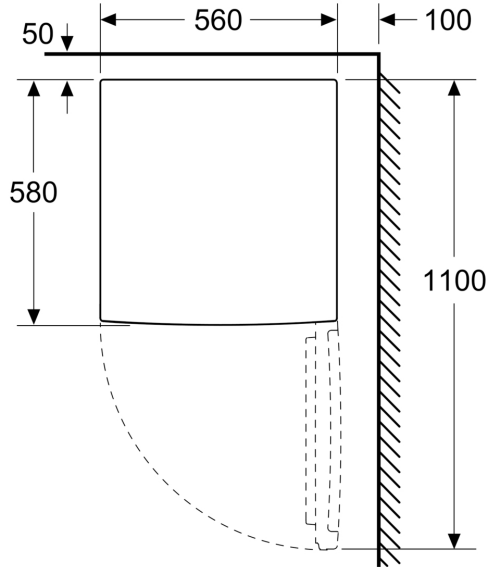

mesures en mm

