

**Série 4, Réfrigérateur combiné  
intégrable, 157.8 x 54.1 cm,  
Charnières à glissières  
KIV77VSF0**



KSZ10020 Porte bouteilles  
KSZGGM00 Beurrier

**Le réfrigérateur combiné avec contrôle  
électronique de la température et  
MultiBox : permet de régler la  
température facilement et avec précision.**

- **Low Frost** : dégivrez moins souvent grâce à la faible quantité de formation de glace - pour un gain de temps et des économies en énergie.
- **Eclairage LED** : éclairage uniforme de votre réfrigérateur, sans éblouissement, et pour fonctionner toute la durée de vie de l'appareil.
- **BigBox** : compartiment pour les grands produits surgelés

Classe d'efficacité énergétique (règlement (UE) 2017/1369): ..... F  
 Consommation énergétique annuelle moyenne: .....260 kWh / an  
 Volume utile partie congélation: ..... 63 l  
 Volume utile partie réfrigération: ..... 169 l  
 Niveau sonore: .....38 dB(A) re 1pW  
 Classe de niveau sonore: ..... C  
 Type d'installation: ..... Encastrable  
 Nombre de compresseurs: ..... 1  
 Nombre de circuit de froid: ..... 1  
 Largeur appareil: .....541 mm  
 Hauteur: ..... 1578 mm  
 Profondeur appareil: ..... 545 mm  
 Poids net: ..... 55.6 kg  
 Niche d'encastrement: ..... 1580 x 560 x 550 mm  
 Porte habillable: ..... livré sans façade  
 Charnière de porte: ..... Droite réversible  
 Nombre de clayettes réglables dans le réfrigérateur: .....3  
 Clayettes spéciales bouteille: ..... non  
 Froid ventilé: ..... Non  
 Y a-t-il un ventilateur dans le compartiment réfrigérateur: ..... non  
 Porte inversible: ..... Oui  
 Longueur du cordon électrique: ..... 230.0 cm  
 Niveau sonore: .....38 dB(A) re 1pW  
 Brasseur de froid: ..... non  
 Réfrigération rapide: ..... non  
 Congélation rapide: ..... Oui  
 Compartiment à température contrôlé: .....non  
 Contrôleur d'humidité: .....non  
 Nombre de portes - réfrigérateur: ..... 4  
 Porte réversible - Réfrigérateur: ..... Oui  
 Compartiments inclinables dans la porte du réfrigérateur: ..... Oui  
 Stockage (en gallon): ..... Oui  
 Nombre de gallon dans le réservoir: ..... 1  
 Étagère électrique/motorisée: .....non  
 Matériau des clayettes: ..... Safety glass  
 Alarme de porte ouverte du congélateur: ..... non  
 Fabrication de glace automatique: ..... non  
 Puissance de raccordement: ..... 90 W  
 Intensité: ..... 10 A  
 Tension: ..... 220-240 V  
 Fréquence: ..... 50 Hz  
 Autonomie en cas de coupure de courant (h): ..... 13 h  
 Porte habillable: ..... livré sans façade  
 Niveau sonore: .....38 dB(A) re 1pW  
 Certifié Energy Star: .....non  
 Type de prise: .....Fiche cont.terre/Gard.fil ter.  
 Niche d'encastrement (in): .....x  
 Dimension du produit emballé: ..... 64.96 x 24.40 x 25.19  
 Poids net: ..... 123.000 lbs  
 Poids brut: ..... 134.000 lbs



## **Série 4, Réfrigérateur combiné intégrable, 157.8 x 54.1 cm, Charnières à glissières KIV77VSF0**

**Le réfrigérateur combiné avec contrôle  
électronique de la température et  
MultiBox : permet de régler la  
température facilement et avec précision.**

### **Puissance et consommation**

- Montage tout intégrable avec porte gliss
- Classe d'efficacité énergétique Classe énergie\_Eu19: F sur une échelle allant de A à G
- Volume total : 232 l
- Volume réfrigérateur : 169 l
- Volume congélateur : 63 l
- Pouvoir de congélation en 24h : 3.1 kg
- Consommation énergétique : 260 kWh/a kWh/an
- Classe climatique : SN-ST
- Niveau sonore : 38 DB, classe d'efficacité sonore : Classe sonore\_Eu19: C
- Autonomie en cas de coupure électrique : 13 h
- Sur base des résultats du test normalisé de 24 heures.  
Consommation réelle en fonction de l'usage/emplacement de l'appareil.

### **Design**

- Technique de porte entraînée
- Technique de porte entraînée
- Plus facile à nettoyer, intérieur lisse

### **Confort et sécurité**

- Régulation électronique avec affichage LED de la température
- Super-congélation avec arrêt automatique
- Dégivrage automatique dans le réfrigérateur

### **REFRIGERATEUR**

- 4 clayettes en verre de sécurité, dont 3 réglables en hauteur
- 1 balconnets
- Eclairage LED

### **Système de conservation**

- Compartiment à fruits et légumes FreshAir

### **CONGELATEUR**

- 2 tiroirs de congélation transparents, dont 1 BigBox

### **INFORMATIONS TECHNIQUES**

- Charnières à droite, réversibles
- Puissance de raccordement: 90 W
- Voltage 220 - 240 V

### **Dimensions**

- Encastrement H x L x P : 158 cm x 56 cm x 55 cm
- Dimensions (H x L x P) : 157.8 x 54.1 x 54.5 cm

### **Accessoires**

- bac à glaçons
- casier à oeufs

**Série 4, Réfrigérateur combiné  
intégrable, 157.8 x 54.1 cm,  
Charnières à glissières  
KIV77VSF0**

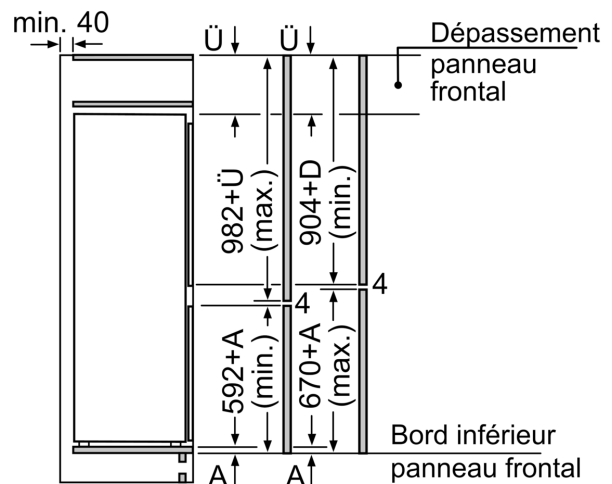
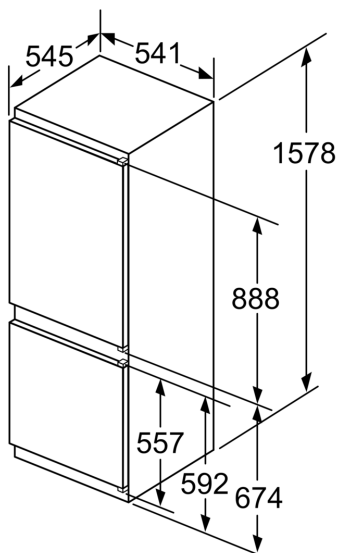
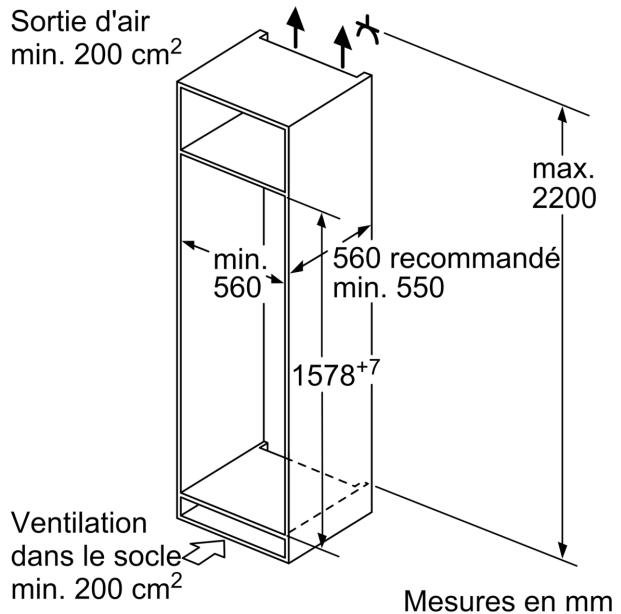
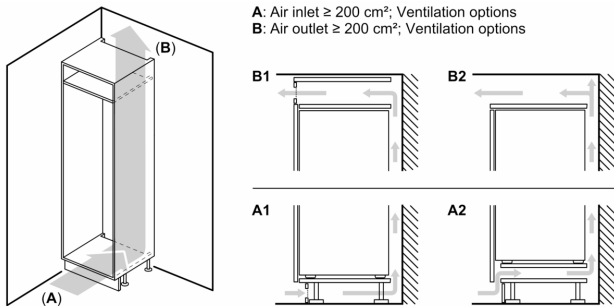

Les dimensions de porte de meuble indiquées  
sont valables pour un joint de porte de 4 mm.

Mesures en mm