

**Série 2, Réfrigérateur combiné
intégrable, 177.2 x 54.1 cm
KIN86NSFO**



KSZB6R00 ACCESSOIRE BOUTEILLE
KSZGGM00 Beurrier

**Le réfrigérateur combiné intégré NoFrost
offre un stockage optimal des aliments et
prévient la formation de glace.**

- **Eclairage LED** : éclairage uniforme de votre réfrigérateur, sans éblouissement, et pour fonctionner toute la durée de vie de l'appareil.
- **EcoAirflow** : une ventilation optimale et une température constante dans toute la zone froide.

Classe d'efficacité énergétique (règlement (UE) 2017/1369): F
 Consommation énergétique annuelle moyenne:293 kWh / an
 Volume utile partie congélation: 76 l
 Volume utile partie réfrigération: 184 l
 Niveau sonore:39 dB(A) re 1pW
 Classe de niveau sonore: C
 Type d'installation: Encastrable
 Nombre de compresseurs: 1
 Nombre de circuit de froid: 1
 Largeur appareil: 541 mm
 Hauteur: 1772 mm
 Profondeur appareil: 548 mm
 Poids net: 50.8 kg
 Niche d'encastrement: 1775.0 x 560 x 550 mm
 Porte habillable: livré sans façade
 Charnière de porte: Droite réversible
 Nombre de clayettes réglables dans le réfrigérateur:3
 Clayettes spéciales bouteille: non
 Froid ventilé: Congélateur
 Y a-t-il un ventilateur dans le compartiment réfrigérateur: non
 Porte inversible: Oui
 Longueur du cordon électrique: 230.0 cm
 Niveau sonore:39 dB(A) re 1pW
 Brasseur de froid: non
 Réfrigération rapide: non
 Congélation rapide: Oui
 Compartiment à température contrôlé: non
 Contrôleur d'humidité: non
 Nombre de portes - réfrigérateur: 3
 Porte réversible - Réfrigérateur: Oui
 Compartiments inclinables dans la porte du réfrigérateur: Oui
 Stockage (en gallon): Oui
 Nombre de gallon dans le réservoir: 1
 Étagère électrique/motorisée: non
 Matériau des clayettes: Safety glass
 Alarme de porte ouverte du congélateur: non
 Fabrique de glace automatique: non
 Intensité: 10 A
 Tension: 220-240 V
 Fréquence: 50 Hz
 Autonomie en cas de coupure de courant (h): 10 h
 Porte habillable: livré sans façade
 Niveau sonore:39 dB(A) re 1pW
 Certifié Energy Star: non
 Type de prise: Fiche cont.terre/Gard.fil ter.
 Niche d'encastrement (in):x
 Dimension du produit emballé:72.45 x 24.01 x 25.19
 Poids net: 112.000 lbs
 Poids brut: 123.000 lbs



Série 2, Réfrigérateur combiné intégrable, 177.2 x 54.1 cm KIN86NSFO

Le réfrigérateur combiné intégré NoFrost offre un stockage optimal des aliments et prévient la formation de glace.

- KIN86NSFO

Puissance et consommation

- Volume total : 260 l
- Volume réfrigérateur : 184 l
- Volume congélateur : 76 l
- Pouvoir de congélation en 24h : 4 kg
- Consommation énergétique : 293 kWh/a kWh/an
- Classe climatique : SN-ST
- Niveau sonore : 39 DB, classe d'efficacité sonore : Classe sonore_Eu19: C
- Autonomie en cas de coupure électrique : 10 h

Accessoires

Design

- Eclairage LED dans le réfrigérateur

Confort et sécurité

- Régulation électronique avec affichage LED de la température
- Super-congélation avec arrêt automatique
- Net 4* compartiment volume : 76 l

REFRIGERATEUR

- 4 clayettes en verre de sécurité, dont 3 réglables en hauteur
- 3 balconnets
- 1 balconnets

Système de conservation

CONGELATEUR

- 3 tiroirs de congélation transparents, dont 0

Dimensions

- Dimensions (H x L x P) : 177.2 x 54.1 x 54.8 cm
- Encastrement H x L x P : 177.5 cm x 56 cm x 55 cm

INFORMATIONS TECHNIQUES

- Charnières à droite, réversibles
- Voltage 220 - 240 V
- bac à glaçons
- casier à oeufs

Environnement et sécurité

Installation

INFORMATIONS GENERALES

- Sans super-réfrigération

Accessoires optionels

- KSZB6R00, KSZGGM00
- Réfrigér combiné EI
- Eclairage LED
- Intérieur avec finition en métal

- No-Frost
- Chaque zone de température contrôlable et réglable séparément

Glace et eau

- Distributeur de glaçons, de glace pilée et d'eau fraîche, avec filtre et éclairage automatique intégrés
- Bac à glaçons
- Sans filtre à eau
- 4 clayettes en verre de sécurité, dont 3 réglables en hauteur
- 3 tiroirs de congélation transparents
- 0 balconnets
- Calendrier de conservation des aliments
- 4 roulettes pour un transport plus facile, dont 3 réglables en hauteur pour l'alignement
- Pas de poignée
- 1 compresseur / 1 circuit froid
- 1 grands et 2 petits balconnets
- Pieds avant réglables en hauteur, roulettes à l'arrière
- Pour atteindre la consommation d'énergie annoncée, les butées de ventilations jointes doivent être utilisées. En conséquence, la profondeur de l'appareil s'accroît d'environ 3,5 cm. L'appareil utilisé sans ces butées est parfaitement fonctionnel, mais a une consommation sensiblement plus élevée.
- Combiné réfrigérateur-congélateur encastrable FreshSafe
- Sans ventilateur intégré
- Dégivrage automatique dans le réfrigérateur
- Ouverture de porte sans débord (à 90°)
- Poignées de transport
- Combiné réfrigérateur-congélateur encastrable
- Montage Intégré
- Entrée et sortie d'air par le socle
- Socle réglable de 10,2 à 18,1 cm
- Ouverture de la porte jusqu'à 115° pour une sortie totale des tiroirs
- Choix de la langue sur le bandeau de commande
- Mode eco
- 3 supports en contreporte, dont celui du bas particulièrement profond
- 1 bac à légumes transparent
- bac à glaçons, casier à oeufs
- Congélateur intégrable
- Possibilité de combinaison avec un réfrigérateur intégrable
- Confort et sécurité
- Classe d'efficacité énergétique Classe énergie_Eu19: F sur une échelle allant de A à G

**Série 2, Réfrigérateur combiné
intégrable, 177.2 x 54.1 cm
KIN86NSF0**

mesures en mm

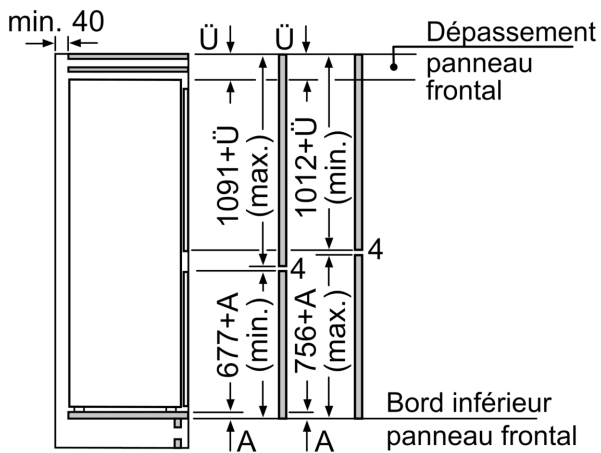
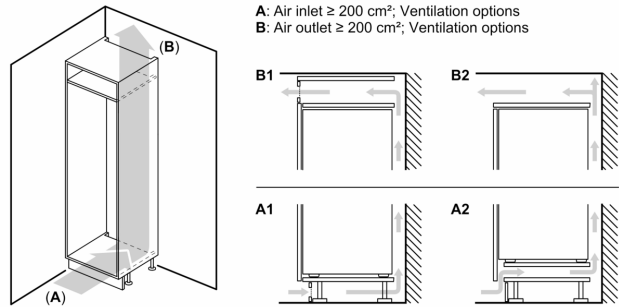
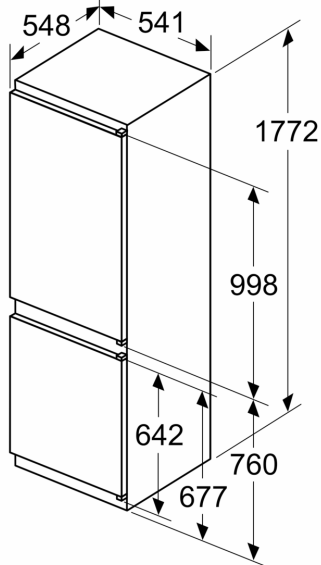

Les dimensions de porte de meuble indiquées sont valables pour un joint de porte de 4 mm.

Mesures en mm

