

**Série 8, Sèche-linge pompe à chaleur, 9 kg
WTX87M09FF**



A+++



Sèche-linge pompe à chaleur avec AutoClean, Smart Dry et programmes de défroissage - prendre soin de votre linge n'a jamais été aussi simple, tout est automatique.

- **Technologie Auto Clean sans filtre de porte** : adieu peluches, bonjour haute performance énergétique.
- **AutoDry** : sèche votre linge automatiquement et précisément comme vous l'aimez.
- **Design Anti-Vibration** : pour des appareils extrêmement stables et particulièrement silencieux.
- **Comfort Control** : un usage facilité par une interface utilisateur intuitive.
- **Système Sensitive Drying** : un séchage en douceur pour un linge propre, sec et sans pli.

Données techniques

Type d'installation:Pose-libre
 Top amovible: non
 Charnière de porte: À droite
 Longueur du cordon électrique: 145.0 cm
 Dimensions appareil H x L x P: 842 x 598 x 613 mm
 Poids net: 56.7 kg
 Gaz à effet de serre fluorés: Non
 Type de réfrigérant: R290
 Equipement hermétiquement scellé: Oui
 Code EAN: 4242005200078
 Puissance de raccordement: 600 W
 Intensité: 10 A
 Tension: 220-240 V
 Fréquence: 50 Hz
 Capacité de chargement: 9.0 kg
 Classe d'efficacité énergétique: A+++
 Consommation énergétique des sèche-linge électroniques en pleine charge - NOUVEAU (2010/30/CE): 1.61 kWh
 Durée du programme coton en pleine charge: 215 min
 Consommation énergétique des sèche-linge électroniques en demi-charge - NOUVEAU (2010/30/CE): 0.90 kWh
 Durée du programme coton en demi-charge: 132 min
 Contrôle de la consommation énergétique sur les sèche-linge électroniques - NOUVEAU (2010/30/CE): 193.0 kWh / an
 Contrôle de la durée du cycle: 168 min
 Moyenne de l'efficacité énergétique en pleine charge (%): 88 %
 Moyenne de l'efficacité énergétique en demi-charge (%): 88 %
 Contrôle du taux d'humidité résiduelle (%): 88 %

Accessoires en option

- WMZ20600 Corbeille pour lainages
 WTZ27400 KIT DE SUPERP+TABL BLANC SL WTR/WTX
 WTZ27410 KIT DE SUPERP SS TABL BLANC SL WTR/WTX
 WTZPW20D SOCLE AVEC TIROIR SECHE-LINGE



Série 8, Sèche-linge pompe à chaleur, 9 kg WTX87M09FF

Sèche-linge pompe à chaleur avec AutoClean, Smart Dry et programmes de défroissage - prendre soin de votre linge n'a jamais été aussi simple, tout est automatique.

Caractéristiques principales

- AutoClean: plus de filtre de porte à nettoyer
- Classe d'efficacité énergétique¹ : A+++
- Energie² : 193 kWh kWh
- Capacité : 1 - 9 kg
- Niveau sonore : 62 dB (A) re 1 pW
- Classe d'efficacité de condensation⁴: B
- Efficacité de condensation⁵: 88 %
- Tambour inox 112L, SensitiveDrying System : un séchage tout en douceur
- Design AntiVibration : stabilité et silence
- Porte en verre cadre silver-anthracite

Programmes/Options

- Programmes : Coton, Synthétiques, Allergie +, Coton, Chemises, downs clothes, Délicat, Serviettes, Mix, Express 40 min, Textiles sport, Couette, Synthétiques, Séchage laine en panier, Minuterie air froid, Minuterie air chaud
- Options (touches): Fin différée, Anti-froissage 60 min, Anti-froissage 120 min, Sécurité enfants 3 sec, Marche/Arrêt, Départ à distance, Délicat, Signal sonore, Départ/Pause/Rajout, Degré de séchage, Intensité séchage, Fin différée 24 h

Confort/Sécurité

- Technologie AutoDry : séchage parfait
- Ecran LED pour temps restant et fin différée 24 h, déroulement du programme, fonctions spéciales
- Eclairage du tambour par LED
- Panier à laine
- Signal sonore fin de programme
- Tuyau de vidange
- Sécurité enfants

Caractéristiques techniques

- Dimensions: H 84.2 x L 59.8 x P 61.3 cm
- Hauteur x Largeur appareil : 84.2 cm x 59.8 cm
- Profondeur appareil hors porte : 61.3 cm
- Profondeur appareil porte incluse : 66.5 cm
- Profondeur appareil porte ouverte : 110.5 cm
- Technologie pompe à chaleur avec agent de refroidissement eco-friendly R290 (gaz sans émission à effet de serre)

¹ Sur une échelle de classes d'efficacité énergétique de A+++ à D

² Consommation d'énergie en kWh par an, pour 160 cycles de séchage du programme standard coton en charge pleine et charge partielle, et la consommation en mode veille

³ Durée du programme standard coton en charge pleine

⁴ Sur une échelle de classes d'efficacité de condensation de A à G

⁵ Efficacité de condensation pondérée pour le programme standard coton en charge pleine et charge partielle

**Série 8, Sèche-linge pompe à
chaleur, 9 kg
WTX87M09FF**

Mesures en mm

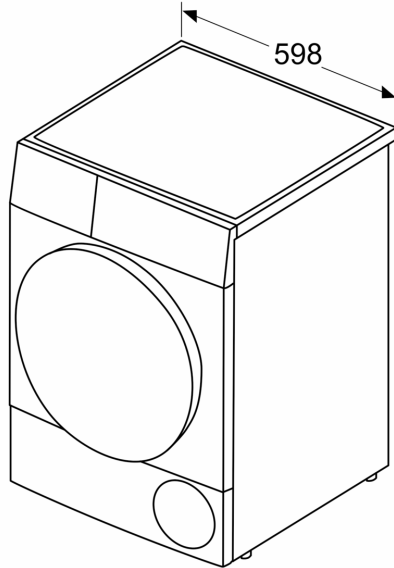

Mesures en mm

