



Série 4, Sèche-linge pompe à chaleur, 7 kg WTH83001FF

A+

Sèche-linge pompe à chaleur : séchage parfait avec classe d'efficacité énergétique A+.

- **Technologie AutoDry** : la garantie d'un séchage parfait et respectueux des textiles, grâce à la précision des sondes
- **Design AntiVibration**: silence et stabilité extrêmes
- **Ecran LED**: pour visualiser et paramétrer facilement les programmes et options.
- **SensitiveDrying System** : un séchage tout en douceur grâce à la structure unique du tambour
- **Système de séchage sensitif**: résultat homogène, plis minimisés grâce à une structure de tambour spéciale.

Données techniques

Type de construction :	Pose-libre
Top amovible :	non
Charnière de la porte :	À droite
Longueur du cordon électrique (cm) :	145,0
Hauteur avec top (mm) :	842
Dimensions du produit (mm) :	842 x 598 x 599
Poids net (kg) :	54,647
Gaz à effet de serre fluorés :	Oui
Type de réfrigérant :	R134a
Équipement hermétiquement scellé :	Oui
Quantité de gaz fluorés (kg) :	0,215
Quantité exprimée en équivalent CO2 (t) :	0,307
Code EAN :	4242002905297
Puissance de raccordement (W) :	1000
Intensité (A) :	10
Tension (V) :	220-240
Fréquence (Hz) :	50
Certificats de conformité :	CE, VDE
Capacité coton (kg) - NOUVEAU (2010/30/CE) :	7,0
:	Coton prêt à ranger
Classe énergétique (2010/30/CE) :	A+
Consommation énergétique des sèche-linge électroniques en pleine charge - NOUVEAU (2010/30/CE) :	1,91
Durée du programme coton en pleine charge (min) :	196
Consommation énergétique des sèche-linge électroniques en demi-charge - NOUVEAU (2010/30/CE) (kWh) :	1,09
Durée du programme coton en demi-charge (min) :	119
Contrôle de la consommation énergétique annuelle sur les sèche-linge électroniques - NOUVEAU (2010/30/CE) (kWh) :	233,0
Contrôle de la durée du cycle (min) :	152
Moyenne de l'efficacité énergétique en pleine charge (%) :	81
Moyenne de l'efficacité énergétique en demi-charge (%) :	81
Contrôle du taux d'humidité résiduelle (%) :	81

Accessoires en option

WTZ11400 : KIT SUPERP+TABL SL WTN/WTG/WTW/WTH

WTZ20410 : KIT SUPERP SS TABL SL WTN/WTG/WTW/WTH



4 242002 905297



Série 4, Sèche-linge pompe à chaleur, 7 kg WTH83001FF

Sèche-linge pompe à chaleur : séchage parfait avec classe d'efficacité énergétique A +.

Caractéristiques principales

- Sèche-linge condensation avec pompe à chaleur
- Classe d'efficacité énergétique A+ sur une échelle allant de A++ + à D.
- Capacité cycle Coton: 7 kg
- Tambour galvanisé 112l, structure coussin d'air
- Consommation électrique annuelle: 233 kWh
- Consommation électrique cycle Coton charge pleine 1.91 kWh / demi-charge 1.09 kWh
- Durée moyenne du cycle Coton charge pleine 196 min / demi-charge : 152 min
- Efficacité de condensation B
- Niveau sonore: 65 dB (A) re 1 pW
- Design AntiVibration: stabilité et silence
- Porte ronde coloris blanc

Programmes/Options

- Programmes : Coton, Synthétiques, Finition laine, Mix, Serviettes, Minuterie froid 30 min, Minuterie chaud 30 min, Textiles sport, Duvet, Express 40 min, Chemises
- Touches (options): Départ/Pause, Anti froissage, Degré de séchage, Fin différée 24 h
- Cycle anti-froissage 120 min

Confort/Sécurité

- Filtre EasyClean devant le condenseur, facile à nettoyer
- Technologie AutoDry: séchage parfait
- Ecran LED pour temps restant et fin différée 24 h, déroulement du programme, fonctions spéciales
- Signal sonore fin de programme
- Sécurité enfants

Caractéristiques techniques

- Dimensions: H84.2 x L59.8 x P59.9 cm
- Hauteur x Largeur appareil: 84.2 cm x 59.8 cm
- Profondeur appareil hors porte: 59.9 cm
- Profondeur appareil porte incluse: 63.6 cm
- Profondeur appareil porte ouverte: 107.0 cm



Série 4, Sèche-linge pompe à chaleur, 7 kg WTH83001FF

mesures en mm

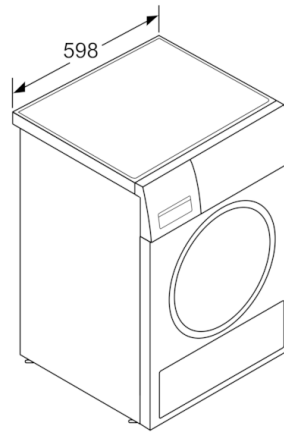
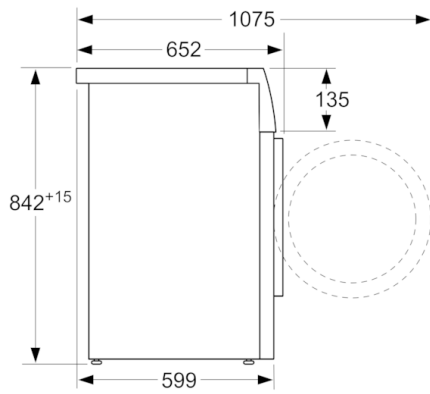

Mesures enmm