

**Série 8, Lave-linge séchant, 10/6 kg,
1400 trs/min
WDU8H501FF**



**Lave-linge séchant avec Hybrid FlexAir :
soyez encore plus efficace et profitez de
résultats de lavage et de séchage précis
pour tous les types de textiles. Lavez et
séchez jusqu'à 6 kg en une seule fois.**

- **Iron Assist** : programme vapeur astucieux qui défroisse votre linge une fois sec.
- **Hybrid FlexAir** : économisez jusqu'à 34 % d'énergie* en choisissant le programme Eco 40-60.
- **Les cycles de lavage du lave-linge séchant Hybrid FlexAir sont labellisés classe énergétique A.**
- **Ecran DirectSelect: facile à utiliser.**
- **Lavage et séchage 60 minutes : de petites charges de linge propres et sèches en seulement 1 heure.**

Classe d'efficacité énergétique du cycle de lavage/séchage: D
 Classe d'efficacité énergétique du programme Eco 40-60: A
 Consommation énergétique pondérée en kWh pour 100 cycles
 complets de lavage/séchage: 307 kWh
 Consommation énergétique pondérée en kWh pour 100 cycles de
 lavage Eco 40-60: 49 kWh
 Capacité maximale pour un cycle de lavage/séchage: 6.0
 Capacité maximale pour un cycle de lavage: 10.0
 Consommation d'eau du cycle Eco 40-60 complet de lavage/séchage:
 74 l
 Consommation d'eau du programme Eco 40-60: 50 l
 Durée du cycle complet de lavage/séchage en heures et en minutes à
 la capacité nominale: 8:00 h
 Durée du programme Eco 40-60 en heures et en minutes à la
 capacité nominale: 3:55 h
 Classe d'efficacité d'essorage du programme Eco 40-60: B
 Niveau sonore: 70 dB(A) re 1pW
 Classe de niveau sonore: A
 Type d'installation: Pose-libre
 Top amovible: non
 Charnière de porte: Charnières à gauche
 Longueur du cordon électrique: 210.0 cm
 Dimensions du produit: 848x598x616 mm
 Poids net: 84.7 kg
 Volume du tambour: 65 l
 Code EAN: 4242005334001

WMZ2200 FIXATION AU SOL
 WMZ2381 Rallonge Aquastop / entrée eau froide



Série 8, Lave-linge séchant, 10/6 kg, 1400 trs/min WDU8H501FF

**Lave-linge séchant avec Hybrid FlexAir :
soyez encore plus efficace et profitez de
résultats de lavage et de séchage précis
pour tous les types de textiles. Lavez et
séchez jusqu'à 6 kg en une seule fois.**

Caractéristiques principales

- Classe d'efficacité énergétique lavage et séchage¹ : D
- Classe d'efficacité énergétique lavage² : A
- Energie³ / Eau⁴ lavage et séchage : 307 kWh / 74 litres
- Energie⁵ / Eau⁶ lavage : 49 kWh / 50 litres
- Capacité : 10 kg Lavage / 6 kg Séchage
- Durée progr. Eco 40-60⁷ charge pleine lavage seul / lavage et séchage : 3:55 h / 8:00 h
- Classe d'efficacité d'essorage : B
- Vitesse d'essorage max : 1400 trs/min**
- Classe d'efficacité sonore : A
- Niveau sonore essorage : 70 dB (A) re 1 pW

Programmes/Options

- Programmes de lavage standard: Coton, Synthétiques, Délicat/Soie, Laine/Lavage à la main
- Progr. de lavage : Coton, Synthétiques, Délicat/Soie, Laine/Lavage main, Nettoyage tambour, Express 15 min, Rinçage, Mix, My Time, Essorage/Vidange, Autres programmes, Textiles Sport
- Programmes de séchage standard: Coton, Synthétiques
- Progr. de séchage : Coton, Synthétiques, Défroissage, myTime, Lavage&Séchage 60 min.
- Certains programmes de lavage peuvent également être utilisés pour le séchage

Options

- Home Connect
- Options de lavage : Rinçage supp, Repassage facile, HygieneCare, Sécurité enfants, Favori, Silence, SpeedPerfect, Prélavage, Plus d'eau
- Options de séchage pour la plupart des programmes de lavage
- Options de séchage : Prêt à repasser, Silence, Séchage seul, Speed, Prêt à ranger, Extra sec, Lavage + séchage
- Séchage par minuterie, Séchage automatique
- SpeedPerfect™ : lavage jusqu'à 3 fois plus rapide.
- SpeedPerfect : lavage jusqu'à 3 fois plus rapide ***
- Programmes disponibles via l'appli Home Connect : Duvet, Serviettes, Chemises

Confort/Sécurité

- Condenseur auto-nettoyant
- La fonction Rajout de linge permet de rajouter ou retirer des vêtements en cours de cycle
- Rajout de linge
- Ecran LED tactile indiquant déroulement du cycle, température, vitesse d'essorage, temps restant, fin différée 24 h, recommandation de chargement et indication de la consommation
- Bandeau de commande incliné et ergonomique

- Commande entièrement électronique (cadran métallique) pour tous les programmes de lavage et les programmes spéciaux
- Eclairage du tambour par LED
- Tambour VarioDrum : soin des textiles garanti
- ActiveWater Plus : consommation d'eau adaptée, même aux petites charges, grâce à la détection automatique de charge
- EcoSilence Drive: moteur induction alliant longévité, robustesse et silence garanti 10 ans
- Système hybride FlexAir pour économiser votre consommation d'énergie lors du lavage
- Design AntiVibration : stabilité et silence
- Isolation phonique via tôle de fond
- Isolation renforcée
- Détection mousse
- Détection antibalourd
- Protection anti-débordement
- Signal sonore fin de programme
- Sécurité enfants
- Charnières à gauche
- Hublot intégré de 32 cm, black-blackgrey avec 125° d'ouverture de porte

Caractéristiques techniques

- Mise sous plan dans niche hauteur 85cm
- Dimensions (H x L) : 84.8 cm x 59.8 cm
- Profondeur appareil hors porte : 61.6 cm
- Profondeur appareil porte incluse : 65.4 cm
- Profondeur appareil porte ouverte : 114.2 cm

¹ ² Echelle de classes d'efficacité énergétique de A à G

³ Consommation d'énergie en kWh pour 100 cycles complets lavage et séchage (programme Eco 40-60)

⁴ Consommation d'eau en litres pour un cycle complet lavage et séchage (programme Eco 40-60)

⁵ Consommation d'énergie en kWh pour 100 cycles de lavage (programme Eco 40-60)

⁶ Consommation d'eau pondérée en litres par cycle de lavage (programme Eco 40-60)

⁷ Durée du programme Eco 40-60, cycle de lavage et séchage / cycle de lavage seul

** valeur arrondie

*** Comparaison entre la durée du programme Synthétiques 40°C et celle du programme Synthétiques 40°C avec option SpeedPerfect activée

**Série 8, Lave-linge séchant, 10/6 kg,
1400 trs/min
WDU8H501FF**

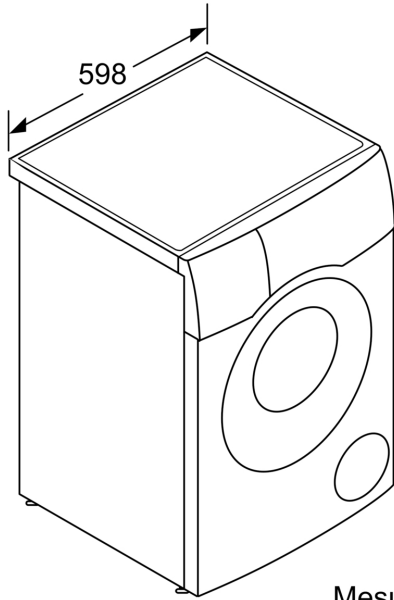

Mesures en mm

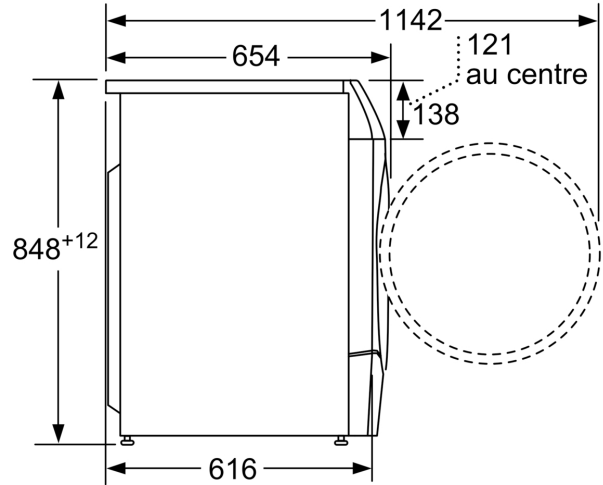

Mesures en mm