



Série 4, Lave-vaisselle intégrable avec bandeau, 45 cm, Metallic SPI50E95EU



Accessoires en option

SGZ1010 : RALLONGE AQUASTOP

SMZ5000 : KIT LAVAGE 4ELEMENTS POUR LAVE-VAISSELLE

SMZ5300 : SUPPORT VERRES A PIED PANIERS MAXIFLEX/PR

Lave-vaisselle ActiveWater 45 cm de large.

- **Silence Plus** : agréablement silencieux à 46dB.
- Le panier supérieur est réglable en hauteur pour loger des assiettes plus grandes dans le panier inférieur
- **Display** : indication du temps restant, information besoin de remplissage.
- Sécurité AquaStop 100% anti-fuite.
- **Technologie ActiveWater** : combinaisons de technologies permettant de faire des économies d'eau et d'énergie.

Données techniques

Classe d'efficacité énergétique: F

Consommation énergétique pour 100 cycles de programme Eco: 78 kWh

Nombre maximum de couverts: 9

Consommation d'eau du programme Eco en litres par cycle: 9,5 l

Durée du programme: 3:15 h

Émissions de bruit acoustique dans l'air: 46 dB(A) re 1 pW

Classe d'émissions de bruit acoustique dans l'air: C

Type de construction: Encastrable

Hauteur avec top: 0 mm

Dimensions du produit: 815 x 448 x 573 mm

Niche d'encastrement: 815-875 x 450 x 550 mm

Certificats de conformité: CE, VDE

Profondeur porte ouverte à 90°: 1150 mm

Pieds réglables: Oui - tous depuis l'avant uniquement

Réglage maximum de la hauteur des pieds: 60 mm

Plinthe réglable: Horizontale et verticale

Poids net: 31,027 kg

Poids brut: 32,8 kg

Puissance de raccordement: 2400 W

Intensité: 10 A

Tension: 220-240 V

Fréquence: 50; 60 Hz

Longueur du cordon électrique: 175 cm

Type de prise: Fiche cont.terre/Gard.fil ter.

Longueur du tuyau d'alimentation: 165 cm

Longueur du tuyau d'évacuation: 205 cm

Code EAN: 4242002857336

Type de montage: Demi-intégration



4 242002 857336



Série 4, Lave-vaisselle intégrable avec bandeau, 45 cm, Metallic SPI50E95EU

Lave-vaisselle ActiveWater 45 cm de large.

Caractéristiques principales

- Classe d'efficacité énergétique :A+sur une échelle allant de A+++ à D
- Classe d'efficacité de séchage :A
- 9couverts
- Niveau sonore :46dB (A) re 1 pW
- Consommations progr.Eco50 °C:9.5 l/0.78 kWh
- Consommation d'eau annuelle :2660litres
- Consommation électrique annuelle :220 kWh

Programmes/Options

- 5programmes:Intensif70,Auto45-65,Eco50,Rapide45,Prélavage
- 2 options :Zone Intensive,VarioSpeed (2 fois plus rapide)

Caractéristiques techniques

- Bras de lavage DuoPower
- Moteur EcoSilence Drive
- Départ différé : 1-24 h
- Display avecaffichage du temps restant
- Boîte à produits MaxiPerformance
- Système auto 3in1, détection lessivielle automatique
- Echangeur thermique qui protège la vaisselle
- AquaSensor qui détecte le degré de salissure,Capacité Variable Automatique qui reconnaît la charge de vaisselle
- Système Super Brillance, conserve l'éclat des verres
- Paniers Vario

Confort/Sécurité

- AquaStop : garantie Bosch en cas de dégât des eaux* - pour toute la durée de vie de l'appareil
- Régénération électronique
- Triple filtre autonettoyant



Série 4, Lave-vaisselle intégrable avec bandeau, 45 cm, Metallic SPI50E95EU

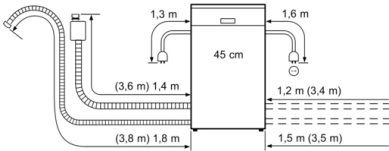

Cotes de raccordement
pour tous les lave-vaisselle 45 cm
() Valeurs avec kit prolongateur Z 7710X0

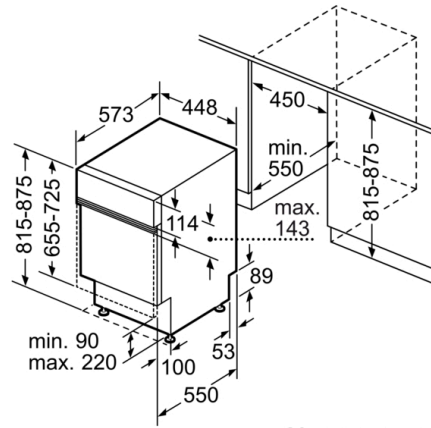

Mesures en mm