



Série 4, Lave-vaisselle tout intégrable, 60 cm SMV50D00EU



Accessoires en option

SGZ1010 : RALLONGE AQUASTOP
SMZ2056 : PORTE INOX POUR LV 60 TOUT INTEGRABLE
SMZ5000 : KIT LAVAGE 4ELEMENTS POUR LAVE-VAISSELLE
SMZ5300 : SUPPORT VERRES A PIED PANIERS MAXIFLEX/PR

Lave-vaisselle ActiveWater 60 cm de large. Le panier supérieur Rackmatic est réglable en hauteur (sur 5 cm) pour s'adapter à la vaisselle en bas.

- **Technologie ActiveWater** : une consommation d'eau adaptée à la quantité de vaisselle chargée.
- **Système Rackmatic** : panier supérieur ajustable en hauteur jusqu'à 5 cm sur 3 positions différentes, même complètement chargé.
- **Moteur EcoSilence Drive** : économie, silence et longévité.
- **Boîte MaxiPerformance** : réceptacle assurant la dissolution progressive et complète de la pastille.
- **AquaStop** : garantie Bosch en cas de dégât des eaux - pour toute la durée de vie de l'appareil.*

Données techniques

Classe d'efficacité énergétique: F
Consommation énergétique pour 100 cycles de programme Eco: 102 kWh
Nombre maximum de couverts: 12
Consommation d'eau du programme Eco en litres par cycle: 10,0 l
Durée du programme: 3:30 h
Émissions de bruit acoustique dans l'air: 46 dB(A) re 1 pW
Classe d'émissions de bruit acoustique dans l'air: C
Type de construction: Encastrable
Hauteur avec top: 0 mm
Dimensions du produit: 815 x 598 x 550 mm
Niche d'encastrement: 815-875 x 600 x 550 mm
Certificats de conformité: CE, VDE
Profondeur porte ouverte à 90°: 1150 mm
Pieds réglables: Oui - tous depuis l'avant uniquement
Réglage maximum de la hauteur des pieds: 60 mm
Plinthe réglable: Horizontale et verticale
Poids net: 33,3 kg
Poids brut: 35,8 kg
Puissance de raccordement: 2400 W
Intensité: 10 A
Tension: 220-240 V
Fréquence: 50; 60 Hz
Longueur du cordon électrique: 175 cm
Type de prise: Fiche cont.terre/Gard.fil ter.
Longueur du tuyau d'alimentation: 165 cm
Longueur du tuyau d'évacuation: 190 cm
Code EAN: 4242002752099
Type de montage: Intégration total





Série 4, Lave-vaisselle tout intégrable, 60 cm SMV50D00EU

**Lave-vaisselle ActiveWater 60 cm de large.
Le panier supérieur Rackmatic est réglable
en hauteur (sur 5 cm) pour s'adapter à la
vaisselle en bas.**

Caractéristiques principales

- 12 couverts
- Classe d'efficacité énergétique¹ F sur une échelle allant de A à G
- Energie² / Eau³ : 102 kWh / 10 litres
- Durée progr. Eco⁴ : 3:30 (h:min)
- Niveau sonore : 46 dB(A) re 1 pW
- Classe d'efficacité sonore : C

Programmes/Options

- 5 Programmes : Intensif 70 °C, Auto 45-65 °C, Eco 50 °C, Rapide 45 °C, Prélavage
- Option : VarioSpeed (2 fois plus rapide)

Caractéristiques techniques

- Moteur EcoSilence Drive
- Départ différé 3-6-9h
- Signal sonore de fin de cycle
- Boîte à produits MaxiPerformance
- Système auto 3in1, détection lessivielle automatique
- AquaSensor qui détecte le degré de salissure, Capacité Variable Automatique qui reconnaît la charge de vaisselle
- Système Super Brilliance, conserve l'éclat des verres
- Paniers Vario
- Panier supérieur réglable avec RackMatic (3 niveaux)

Confort/Sécurité

- AquaStop : garantie Bosch en cas de dégât des eaux - pour toute la durée de vie de l'appareil
- Régénération électronique.
- Triple filtre autonettoyant
- Cuve polinox

¹ Echelle d'efficacité énergétique allant de A à G

² Consommation d'énergie en kWh pour 100 cycles (en programme Eco 50 °C)

³ Consommation d'eau en litres par cycle (en programme Eco 50 °C)

⁴ Durée du programme Eco 50 °C



Série 4, Lave-vaisselle tout intégrable, 60 cm SMV50D00EU

mesures en mm

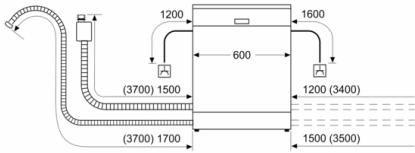

▲ prise
() valeurs avec kit prolongateur

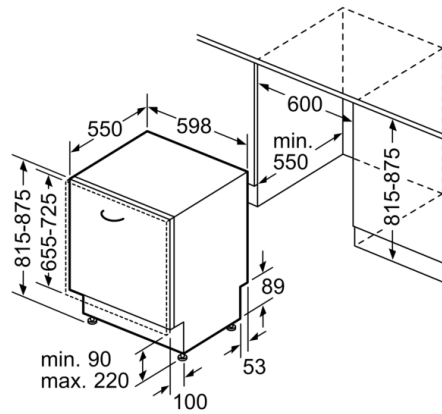

Mesures en mm