

**Série 2, Réfrigérateur Table top,
Blanc
KTL15NWFA**



Le réfrigérateur avec MultiBox avec fond ondulé : protège vos fruits et légumes - système de refroidissement très économique.

- **Éclairage LED** : pour une visibilité parfaite sur vos produits frais.

Données techniques

Classe d'efficacité énergétique:	F
Consommation énergétique annuelle moyenne:	174 kWh / an
Volume utile partie congélation:	14 l
Volume utile partie réfrigération:	106 l
Niveau sonore:	39 dB(A) re 1 pW
Classe de niveau sonore:	C
Type d'installation:	Pose-libre
Porte habillable:	livré sans façade
Hauteur:	850 mm
Largeur appareil:	560 mm
Profondeur appareil:	580 mm
Poids net:	29.6 kg
Puissance de raccordement:	80 W
Intensité:	10 A
Charnière de porte:	Droite réversible
Tension:	220-240 V
Fréquence:	50 Hz
Longueur du cordon électrique:	150.0 cm
Nombre de compresseurs:	1
Nombre de circuit de froid:	1
Ventilateur dans le compartiment réfrigérateur:	non
Porte réversible:	Oui
Nombre de clayettes réglables dans le réfrigérateur:	1
Clayettes spéciales bouteille:	non
Code EAN:	4242005209088
Marque:	Bosch
Référence Commerciale:	KTL15NWFA
Catégorie de produits:	Réfrigérateur simple porte
Froid ventilé:	Non
Type d'installation:	Pose-libre
Accessoires inclus:	2 x casier à oeufs



Série 2, Réfrigérateur Table top, Blanc KTL15NWFA

Le réfrigérateur avec MultiBox avec fond ondulé : protège vos fruits et légumes - système de refroidissement très économique.

INFORMATIONS GENERALES

- Volume total : 120 l
- Classe d'efficacité énergétique F sur une échelle allant de A à G
- Consommation énergétique : 174 kWh/an

Confort et sécurité

- Régulation électronique de la température avec indicateur LED
- Eclairage LED dans le réfrigérateur

REFRIGERATEUR

- Réfrigérateur : Volume 106 l
- 2 clayettes en verre de sécurité, dont 1 réglables en hauteur
- 1 grand(s) et 2 petits balconnets

Système de conservation

- 1 freshBox

CONGELATEUR

- Congélateur : Volume 14 l
- Pouvoir de congélation : 4.5 kg en 24h
- 1 compartiment congélateur intérieur
- Autonomie en cas de coupure électrique : 9 h

INFORMATIONS TECHNIQUES

- Dimensions (H x L x P) : 85 x 56 x 58 cm
- Classe climatique : SN-ST
- Niveau sonore : 39 DB, classe d'efficacité sonore : C
- Charnières à droite, réversibles

Accessoires

- Casiers à oeufs

**Série 2, Réfrigérateur Table top,
Blanc
KTL15NWFA**

mesures en mm

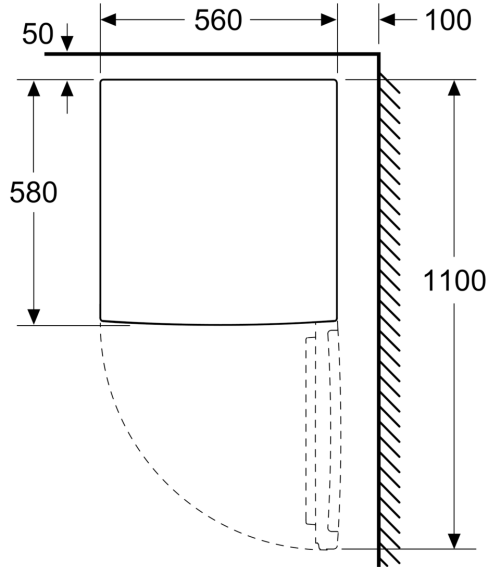

mesures en mm

