



Série 2, Micro-ondes intégrable, 50 x 36 cm, Inox HMT75M551



Micro-ondes encastrable permettant de décongeler, réchauffer et cuisiner

- **AutoPilot7** : 7 programmes automatiques pour des résultats de cuisson parfaits.
- **Ecran LED, affichage rouge** : facile à utiliser.
- **Boutons push-pull** : facilite le nettoyage.
- **Porte à ouverture latérale** : insérer et sortir facilement vos plats grâce à la porte à ouverture latérale avec charnières à gauche.

Données techniques

Type de four à micro-ondes : MO uniquement
Type de commandes : Electronique
Couleur de la façade : Inox
Dimensions de la cavité : 194.0 x 290 x 285.0 mm
Certificats de conformité : CE
Longueur du cordon électrique : 130 cm
Poids net : 14,4 kg
Poids brut : 16,4 kg
Code EAN : 4242002491653
Puissance maximum du micro-ondes : 800 W
Puissance de raccordement : 1270 W
Intensité : 10 A
Tension : 230 V
Fréquence : 50 Hz
Type de prise : Fiche cont.terre/Gard.fil ter.
Dimensions de la cavité : 194.0 x 290 x 285.0 mm



4 242002 491653



Série 2, Micro-ondes intégrable, 50 x 36 cm, Inox HMT75M551

Micro-ondes encastrable permettant de décongeler, réchauffer et cuisiner

Design :

- Display LED
- Boutons rotatifs
- Cavité Acier inox

Caractéristiques principales :

- Volume 17 l
- 5 Puissances micro-ondes : 90 W, 180 W, 360 W, 600 W, 800 W
- 7 programmes automatiques

Confort/Sécurité

- Plateau tournant en verre : 24.5 cm
- Horloge électronique
- Eclairage intérieur
- Charnières à gauche
- Touche ouverture de porte
- Câble de raccordement : 130 cm
- Puissance totale de raccordement : 1.27 kW
- Tension nominale : 230 V



Série 2, Micro-ondes intégrable, 50 x 36 cm, Inox HMT75M551

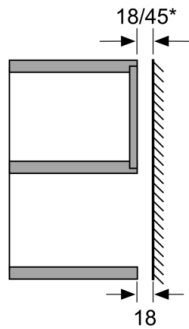

* = valeurs pour appareils avec grill

Cotes en mm

Mesures en mm
 Montage dans élément haut
 Fours à micro-ondes
 Cadre d'encastrement
 Dépassement

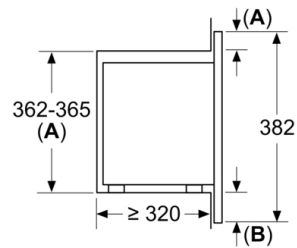

A : dépassement en haut :
 niche 362 : 6 mm
 niche 365 : 3 mm
B : dépassement en bas : 14 mm

Mesures en mm

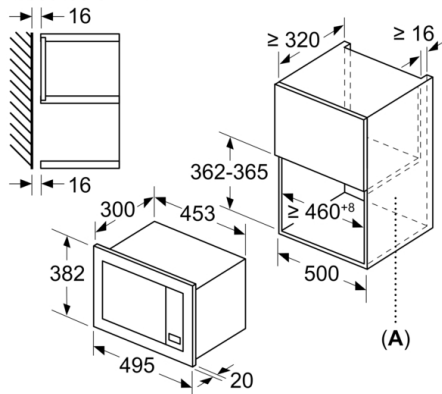

A : paroi arrière ouverte