



**Série 8, Four intégrable, 60 x 60 cm,  
Inox  
HBG6769S1F**



**Four encastrable avec PerfectBake et sonde de cuisson 3 points : pour des résultats de cuisson parfaits.**

- **Hotair 4D** : une distribution homogène de la chaleur pour des résultats parfaits, qu'importe le niveau de cuisson choisi.
- **Cuisson automatique** : réglage automatique de la chaleur, température et durée optimale pour de nombreux plats.
- **Pyrolyse** : le nettoyage du four fait désormais partie du passé grâce au programme de nettoyage pyrolyse.
- **Préchauffage rapide** : gagnez du temps lorsque vous cuisinez.
- **Rails télescopiques** : pour une utilisation facile et sécurisée.

**Données techniques**

Couleur de la façade :	Inox
Type de construction :	Encastrable
Système de nettoyage intégré :	Pyrolyse et Hydrolyse
Niche d'encastrement (mm) :	585-595 x 560-568 x 550
Dimensions appareil H x L x P :	595 x 594 x 548
Dimensions du produit emballé (mm) :	670 x 680 x 670
Matériau du bandeau :	Acier inox
Matériau de la porte :	Verre
Poids net (kg) :	40,544
Volume utile du four :	71
Mode de cuisson :	Chaleur de sole, Chaleur tournante éco, Convection naturelle, Cuisson basse température, Décongélation, Gril chaleur tournante, Gril grande surface, Gril petite surface, Maintenir au chaud, Position pizza, Préchauffer
Contrôle de température :	Electronique
Nombre de lampe(s) :	1
Certificats de conformité :	CE, VDE
Longueur du cordon électrique (cm) :	120
Code EAN :	4242002808109
Nombre de cavités - (2010/30/CE) :	1
Classe énergétique (2010/30/CE) :	A
Energy consumption per cycle conventional (2010/30/EC) :	0,90
Energy consumption per cycle forced air convection (2010/30/EC) :	0,74
Indice de classe énergétique - NOUVEAU (2010/30/CE) :	87,1
Puissance de raccordement (W) :	3600
Intensité (A) :	16
Tension (V) :	220-240
Fréquence (Hz) :	60; 50
Type de prise :	Fiche cont.terre/Gard.fil ter.

**Accessoires intégrés**

- 1 x tôle de cuisson émaillée
- 1 x grille
- 1 x lèchefrite pour pyrolyse

**Accessoires en option**

- HEZ327000 : PIERRE A PAIN
- HEZ530000 : 2 DEMI LECHEFRITES
- HEZ617000 : PLAT A PIZZA
- HEZ636000 : LECHEFRITE EN VERRE





## Série 8, Four intégrable, 60 x 60 cm, Inox HBG6769S1F

### Four encastrable avec PerfectBake et sonde de cuisson 3 points : pour des résultats de cuisson parfaits.

---

#### Nettoyage :

- Nettoyage pyrolyse

#### Design :

- Ecran TFT couleur sensitif 3 x 2,5", avec texte clair

#### Type de four/Modes de cuisson

- Volume 71 l
- 13 modes de cuisson : Hotair 4D, Cuisson douce, convection naturelle, convection naturelle Eco, gril air pulsé, gril grande surface, gril petite surface, position pizza, chaleur de sole , chaleur de vôte et sole, cuisson basse température, décongélation, préchauffage, maintien chaud
- PerfectBake Sensor : cuisson automatique pour les pâtisseries
- PerfectRoast : Sonde de cuisson 3 points

#### Confort/Sécurité

- Porte abattante, Système SoftMove : fermeture, ouverture douces assistées, Porte abattante
- Préchauffage Booster
- Eclairage halogène, commutable
- Ventilateur de refroidissement
- Câble de raccordement : 120 cm
- Puissance totale de raccordement : 3.6 kW
- Classe d'efficacité énergétique (selon norme EU 65/2014) : A sur une échelle allant de A+++ à D Consommation énergétique chaleur de voûte / de sole : 0.9 kWh Consommation énergétique air chaud : 0.74 kWh Cavité : 1 Source de chaleur : électrique Volume cavité : 71 l



## Série 8, Four intégrable, 60 x 60 cm, Inox HBG6769S1F

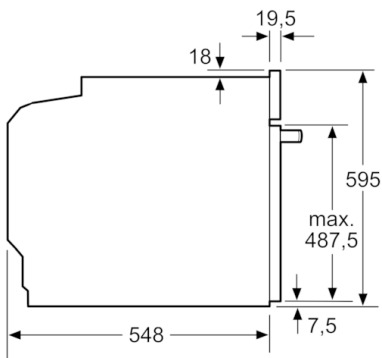

Mesures en mm

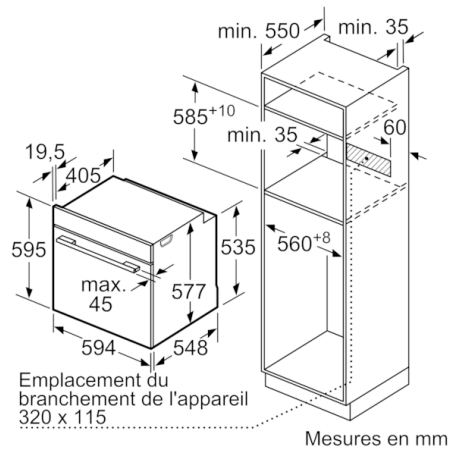

Mesures en mm

Si l'appareil est installé sous une table de cuisson, les épaisseurs de plaque de travail suivantes (le cas échéant y compris la sous-structure) doivent être respectées.

Type de table de cuisson	épaisseur de plaque de travail min.	
	appliqué	affleurant
Table de cuisson à induction	37 mm	38 mm
table de cuisson à induction pleine surface	47 mm	48 mm
table de cuisson à gaz	30 mm	38 mm
table de cuisson électrique	27 mm	30 mm

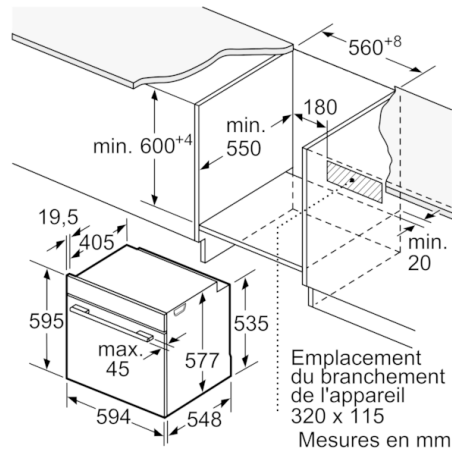

Mesures en mm