



Série 6, built-under freezer, 82 x 59.8 cm, flat hinge GUD15A50

**A+**

Le congélateur avec 3 tiroirs transparents et sa fonction SuperFreezing : congèle les aliments encore plus rapidement

- **Alarme visuelle et sonore de température** : sécurité alimentaire garantie, la fonction mémoire enregistre la température la plus élevée atteinte en cas de coupure de courant.
- **Autonomie en cas de coupure électrique** : votre appareil est capable de générer du froid pendant plusieurs heures.
- **Super congélation** : permet d'abaisser rapidement la température du congélateur afin de pouvoir stocker de nouvelles denrées sans faire remonter la température du compartiment.

Données techniques

Thermomètre dans le congélateur : Analogique
Eclairage : non
Catégorie de produit : Congélateur vertical
Type de construction : Encastrable
Porte habillable : Possible, avec accessoire
Froid ventilé : Non
Hauteur appareil : 820 mm
Largeur appareil : 598 mm
Profondeur appareil : 548 mm
Dimensions du produit emballé : 890 x 620 x 670 mm
Poids net : 35,551 kg
Poids brut : 38,5 kg
Puissance de raccordement : 90 W
Intensité : 10 A
Fréquence : 50 Hz
Certificats de conformité : CE, VDE
Longueur du cordon électrique : 230 cm
Charnière de porte : Droite réversible
Autonomie en cas de coupure de courant (h) : 23 h
Processus de dégivrage : Manuel
Signal d'alarme / dysfonctionnement : Visible et audible
Porte verrouillable : non
Nombre de tiroirs/paniers : 3
Nombre de compartiments de congélation intérieurs : 0
Code EAN : 4242002716589
Marque : Bosch
Référence Commerciale : GUD15A50
Catégorie de produit : Congélateur vertical
Consommation énergétique - NOUVEAU (2010/30/CE) : 184,00 kWh/annum
Capacité nette du congélateur - nouveau (2010/30/EC) : 98 l
Pouvoir de congélation) - nouveau (2010/30/EC) : 12 kg/24h
Classe climatique : SN-ST
Niveau sonore : 38 dB(A) re 1 pW
Type d'installation : Encastrable



4 242002 716589



Série 6, built-under freezer, 82 x 59.8 cm, flat hinge GUD15A50

Le congélateur avec 3 tiroirs transparents et sa fonction SuperFreezing : congèle les aliments encore plus rapidement

INFORMATIONS GENERALES

- Volume utile total : 98 l
- Classe d'efficacité énergétique A+ sur une échelle allant de A+ ++ à D
- Consommation énergétique : 184 kWh/an

Design

- Entrée et sortie d'air par le socle, ne nécessite pas de découpe dans le plan de travail
- Intérieur avec finition métal

Confort et sécurité

- Contrôle mécanique de la température
- Thermomètre indépendant dans la contre-porte
- Alarme sonore de porte ouverte dans le congélateur
- Alarme visuelle et sonore de température dans le congélateur

CONGELATEUR

- Congélateur **** : Volume utile 98 l
- Super-congélation avec arrêt automatique
- Pouvoir de congélation : 12 kg en 24 h
- 3 tiroirs de congélation transparents
- Calendrier de conservation des aliments
- Autonomie en cas de coupure électrique : 23 h

INFORMATIONS TECHNIQUES

- Encastrement H x L x P : 82 cm x 60 cm x 55 cm
- Classe climatique : SN-ST
- Niveau sonore : 38dB(A) re 1 pW
- Charnières à droite, réversibles



**Série 6, built-under freezer, 82 x 59.8 cm,
flat hinge
GUD15A50**

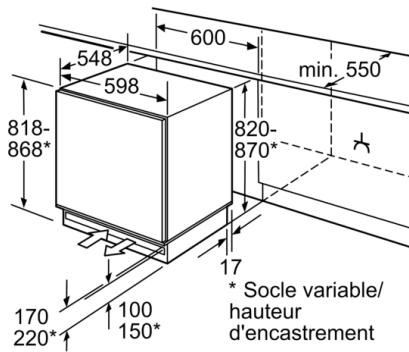

* Socle variable/
hauteur
d'encastrement

Place pour le raccordement électrique sur le
côté à droite ou à gauche à côté de l'appareil.
Entrée et sortie d'air dans le socle.

Mesures en mm