



Série 2, Hotte murale, 90 cm, clear glass DWA94BC50

D

Accessoires en option

DWZ0DX0A0 : FILTRE A CHARBON ACTIF
DWZ0DX0U0 : KIT DE RECYCLAGE
DWZ0XX0J0 : KIT DE RECYCLAGE INTEGRE LONGUE DUREE
DWZ1DX1I6 : MODULE DE RECYCLAGE INTEGRE CLEANAIR +
DWZ1FX5C6 : MODULE DE RECYCLAGE CLEANAIR PLUS
DWZ1FX5D1 : KIT DE RECYCLAGE REGENERANT
DZZ1XX1B6 : FILTRE A CHARBON CLEANAIR PLUS

Hotte avec design verre : performance et harmonie dans votre cuisine

- **Silencieuse** : performance d'extraction maximale avec un minimum de nuisance sonore.
- Eclairage LED à faible consommation qui fournit une lumière blanche idéale pour votre zone de cuisson.
- Installation possible en évacuation pour vous assurer une qualité d'air optimale dans votre cuisine.

Données techniques

Typologie : Wall-mounted
Certificats de conformité : CE, VDE
Longueur du cordon électrique : 130 cm
Hauteur de la cheminée : 576-897/576-1007 mm
Hauteur du produit, sans cheminée : 50 mm
Ecart minimal avec la table de cuisson électrique : 550 mm
Ecart minimal avec la table de cuisson gaz : 650 mm
Poids net : 18,914 kg
Type de commandes : Mécanique
Nombre de vitesses : 3
Débit d'air maximum en évacuation : 365 m³/h
Débit maximum d'aspiration en recyclage d'air : 240 m³/h
Nombre de lampes : 2
Niveau sonore : 64 dB(A) re 1 pW
Diamètre du réducteur d'évacuation d'air : 120 / 150 mm
Matériau du filtre à graisses : Aluminium résistant au lave-vaisselle
Code EAN : 4242005050956
Puissance de raccordement : 100 W
Intensité : 10 A
Tension : 220-240 V
Fréquence : 50; 60 Hz
Type de prise : Fiche cont.terre/Gard.fil ter.





Série 2, Hotte murale, 90 cm, clear glass DWA94BC50

Hotte avec design verre : performance et harmonie dans votre cuisine

Design :

- Hottes en verre

Puissance :

- En mode évacuation, recyclage
- 1 moteur
- Touches, 3 vitesses d'aspiration
- Niveau sonore (min/max) en fonctionnement normal : 50/64 dB

Confort/Sécurité :

- Eclairage LED 2 x 3 W
- 1 filtre(s) à graisse métallique(s) lavable au lave-vaisselle

Données techniques :

- Classe d'efficacité énergétique D* sur une échelle allant de A+ ++ à D
- Consommation énergétique moyenne : 53.1 kWh/an*
- Classe d'efficacité ventilateur : E*
- Classe d'efficacité éclairage : A*
- Classe d'efficacité filtre à graisse : C*
- Câble de raccordement 1.3 m
- Puissance de raccordement : 100 W
- Intensité lumineuse : 101 lux
- Température de couleur : 3500 K



Série 2, Hotte murale, 90 cm, clear glass DWA94BC50

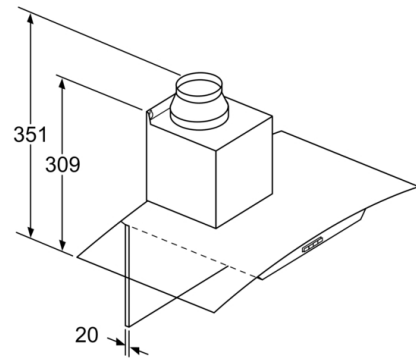
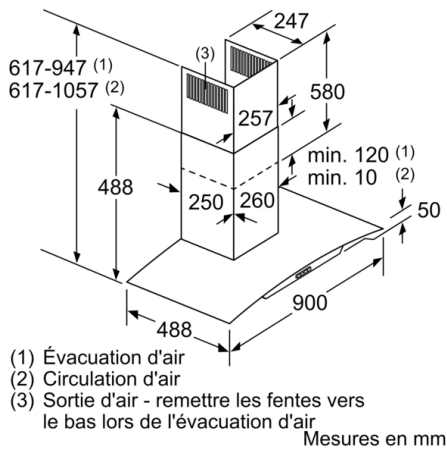

Pour l'utilisation d'une paroi arrière, tenir compte de la conception de l'appareil.

Mesures en mm

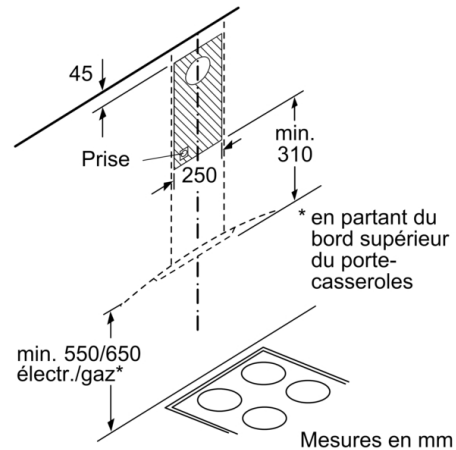
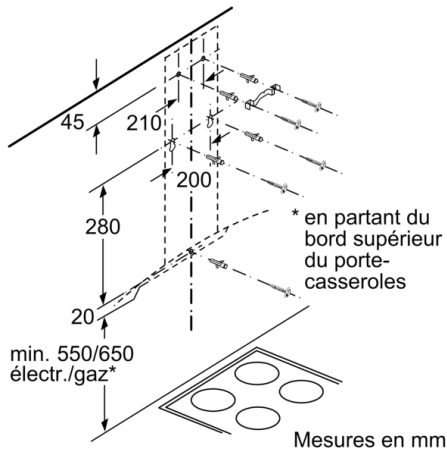

Mesures en mm

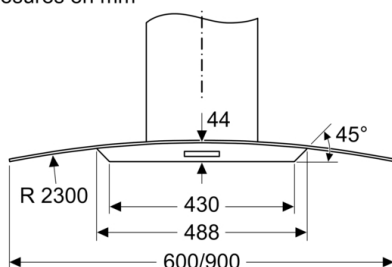

Mesures pour la disposition des panneaux muraux arrière. Veuillez noter que toutes les mesures sont soumises à des tolérances. Les dimensions réelles doivent être vérifiées sur l'appareil existant.