

**Série 8, Sèche-linge à pompe à chaleur, 9 kg
WQB245BCCH**

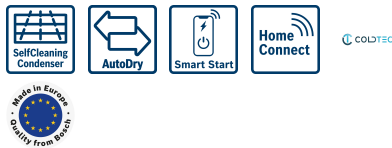
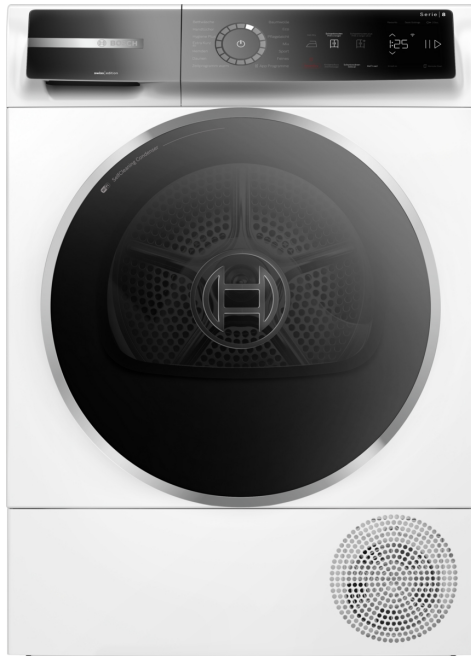

Le sèche-linge à pompe à chaleur qui offre une consommation d'énergie constamment faible grâce à son condenseur auto-nettoyant et prend soin de vos vêtements grâce à Auto Dry et Smart Dry.

- **Self Cleaning Condenser** : conserve le condenseur exempt de peluches pour une efficacité énergétique optimale.
- **AutoDry** : sèche votre linge automatiquement et précisément comme vous l'aimez.
- **Smart Dry** : un sèche-linge et un lave-linge connectés qui vous conseillent sur le séchage.
- **Smart Start** : Optimisez votre consommation d'énergie grâce à la présélection automatique de l'heure de démarrage.
- **Home Connect** : l'électroménager doté d'une connectivité intelligente pour vous faciliter la vie.

Données techniques

Pose-libre,Encastrable: Pose libre
 Top amovible: Non
 Emplacement de la charnière de la porte: Droite réversible
 Longueur du cordon électrique: 145 cm
 Dimensions du produit:842x598x613 mm
 Poids net: 56.8 kg
 Fluorinated greenhouse gases: R290
 Hermetically sealed equipment: Oui
 Code EAN: 4242005523085
 Puissance de raccordement: 600 W
 Intensité: 10 A
 Tension: 220-240 V
 Fréquence: 50 Hz
 Capacité maximale: 9.0 kg
 Classe d'efficacité énergétique¹: C
 Consommation d'énergie pondérée par cycle (UE 2017/1369): .. 1.10 kWh/cycle
 Consommation énergétique pondérée pour 100 cycles (UE 2017/1369): 110 kWh/100 cycles
 Efficacité de condensation (UE 2017/1369):88 %
 Durée du programme à mi-capacité (UE 2017/1369): 2:05
 Durée du programme à la capacité nominale (UE 2017/1369):3:15

Accessoires en option

- WMZ20600 Corbeille pour lainages
 WTZ27500 KIT DE SUPERP+TABL BLANC SL WTR/WTX
 WTZ27510 KIT DE SUPERP SS TABL BLANC SL WTR/WTX
 WTZPW40D Socle pour sèche-linge avec tiroir



¹ Sur une échelle de classes d'efficacité énergétique de A à G

Série 8, Sèche-linge à pompe à chaleur, 9 kg WQB245BCCH

Le sèche-linge à pompe à chaleur qui offre une consommation d'énergie constamment faible grâce à son condenseur auto-nettoyant et prend soin de vos vêtements grâce à Auto Dry et Smart Dry.

Informations générales

- Classe d'efficacité énergétique¹: C
- Energie²: 110 kWh
- Capacité³: 9 kg
- Durée programme³: 3:15 h:min
- Classe d'efficacité sonore : B (sur une échelle de A à D)
- Niveau sonore³: 61 dB (A) re 1 pW
- Classe d'efficacité de condensation : B (sur une échelle de A à D)
- Efficacité de condensation³: 88%

Programmes

- Programmes standard: Coton, Synthétiques.
- Programme de linge de lit: réduit l'emmêlement des gros articles grâce au tambour réversible
- programmes via l'appli : Laine finish, Time program cold
- Programmes spéciaux: Coton, Chemises, Cotton Eco, Duvet, Délicat, Serviettes, Mix, Express 40', Sport, Synthétiques, Minuterie chaud

Options

- Home Connect : commande et surveillance à distance, gestion énergétique, diagnostic à distance, fonction SmartDry, programmes supplémentaires téléchargeables. Maintiens toujours ton appareil à jour grâce à la mise à jour du micrologiciel.
- SmartDry : sélection automatique du programme de séchage le plus approprié en fonction du dernier cycle de lavage effectué.
- Option "demi-charge": optimise le séchage pour les petites charges.
- Programme 120 min anti-froissement à la fin de programme
- TouchControl: Iron dry, Cupboard dry, Cupboard dry+, Terminer la programmation de séchage, Anti-froissement, My favorite, Power Button, Démarrage à distance, Délicat, Start / Reload / Pause, 24 h Terminer la programmation de séchage

Confort et sécurité

- selfCleaning Condenser
- Panneau de commande élégant et ergonomiquement incliné pour une utilisation facile
- EcoSilence Drive: Nouveau moteur alliant longévité et silence extrême
- Recommandation de charge
- Indication de rechargement
- AutoDry technology: programmes de séchage à humidité contrôlée
- anneau de commande numérique avec affichage du programme par LED rétroéclairé
- Système Sensitive Drying: Tambour en inox, aubes Softdesign
- Design AntiVibration: silence et stabilité extrême
- Non
- Éclairage intérieur des tambours: LED

- Kit pour évacuation de l'eau de condensation
- Sécurité enfants
- Signal en fin de programme
- Compteur de cycles : suivez le nombre programmes effectués
- Porte pivotante charnières à droite, Porte réversible
- chrome, gris foncé
- Crochets de fermeture en métal

Informations techniques

- Possibilité d'installation sous le plan de travail sur des meubles d'une hauteur de 85 cm ou plus
- Hauteur x Largeur appareil: 84.2 cm x 59.8 cm
- Profondeur appareil hors hublot: 61.3 cm
- Profondeur porte incluse: 65.1 cm
- Profondeur appareil porte ouverte: 110.5 cm
- Technologie pompe à chaleur avec agent de refroidissement eco-friendly R290

¹ Sur une échelle de classes d'efficacité énergétique de A à G

² Consommation d'énergie moyenne pondérée pour 100 cycles de séchage en kWh, avec le programme Eco

³ Programme Eco en charge pleine

**Série 8, Sèche-linge à pompe à
chaleur, 9 kg
WQB245BCCH**

Mesures en mm

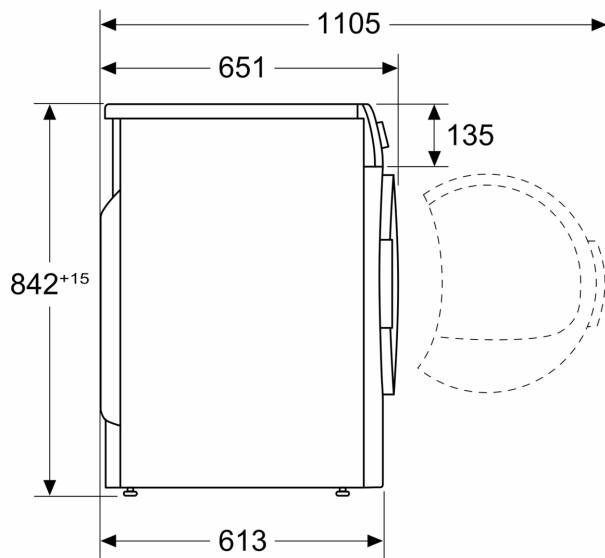

Mesures en mm

