

Serie | 6, Lave-vaisselle entièrement intégrable, 60 cm SMV68TX00H



Aménagez une zone de tranquillité supplémentaire chez vous avec notre lave-vaisselle SuperSilence particulièrement silencieux.

- **Programme Silence:** la façon la plus silencieuse d'utiliser votre lave-vaisselle.
- **Programme Verre 40 °C :** un lavage tout en douceur pour vos verres fragiles.
- Visiblement plus de souplesse et une meilleure utilisation de l'espace.
- **Panier Rackmatic :** panier supérieur de lave-vaisselle réglable, pour s'adapter à la vaisselle volumineuse.
- **TimeLight :** affichage clair du statut du programme et du temps restant sous forme de symboles haute résolution projetés sur le sol.

Données techniques

Classe d'efficacité énergétique: D

Consommation énergétique pour 100 cycles de programme Eco: 85 kWh

Nombre maximum de couverts: 14

Consommation d'eau du programme Eco en litres par cycle: 9.5 l

Durée du programme: 3:15 h

Émissions de bruit acoustique dans l'air: 42 dB(A) re 1 pW

Classe d'émissions de bruit acoustique dans l'air: B

Pose-libre,Encastrable: Encastrable

Hauteur sans top: 0 mm

Dimensions du produit: 815 x 598 x 550 mm

Taille de la niche d'encastrement: 815-875 x 600 x 550 mm

Certificats de conformité: CE, VDE

Profondeur porte ouverte à 90°: 1150 mm

Pieds réglables: Oui - tous depuis l'avant uniquement

Réglage maximum de la hauteur des pieds: 60 mm

Plinthe réglable: Horizontale et verticale

Poids net: 46.696 kg

Poids brut: 49.0 kg

Puissance de raccordement: 2400 W

Intensité: 10 A

Tension: 220-240 V

Fréquence: 50; 60 Hz

Longueur du cordon électrique: 175 cm

Type de prise: Fiche suisse avec fil de terre

Longueur du tuyau d'alimentation: 165 cm

Longueur du tuyau d'évacuation: 190 cm

Code EAN: 4242002990446

Type de construction: Intégration total

Accessoires en option

SGZ1010 : RALLONGE AQUASTOP

SMZ2014 : PANIER POUR VERRE A LONG PIED

SMZ2056 : PORTE INOX POUR LV 60 TOUT INTEGRABLE

SMZ5003 : CHARNIERES DE PLINTHE

SMZ5005 : Jeu de fixation Niro

SMZ5035 : Kit de Parement, 81,5 cm de haut

SMZ5100 : PANIER A COUVERTS CLASSIQUE MOBILE

SMZ5300 : SUPPORT VERRES A PIED PANIERS MAXIFLEX/PR



4 242002 990446

Serie | 6, Lave-vaisselle entièrement intégrable, 60 cm SMV68TX00H

Aménagez une zone de tranquillité supplémentaire chez vous avec notre lave-vaisselle SuperSilence particulièrement silencieux.

Performance et consommation

- Consommation d'électricité avec connection sur l'eau chaude pour le programme Eco 50: 0.6 kWh
- Niveau sonore programme Silence: 40 dB(A) re 1 pW

Programmes et options

- 8 Programmes: BBQ 70 °C, Auto, Eco 50 °C, Silence, Court, Verres 40 °C, Rapide 45 °C
- 4 fonctions spéciales: Zone intensive, VarioSpeedPlus, HygiènePlus, Extra sec
- Programme Entretien de la machine

Technologie lavage

- Séchage Zeolith®
- Système hydraulique ActiveWater
- DosageAssist
- EcoSilence Drive
- AquaSensor, Capacité variable automatique
- Automatisme de nettoyage
- Échangeur thermique.
- Filtre autonettoyant incurvé à 3 niveaux
- Conteneur intérieur: Revêtement intérieur: Acier inox
- Technologie de protection en verre

Système de panier

- Paniers VarioFlex Pro avec Touchpoints colorés
- VarioTiroir Pro
- Panier supérieur avec Rackmatic (3 niveaux)
- Rangée de support rabattables dans le panier supérieur (6x)
- Supports pour tasses dans le panier supérieur (2x)
- Rangée de support rabattables dans la partie inférieure (8x)
- Supports pour tasses dans le panier inférieure (2x)
- Panier inférieure avec rack grands verres

Commande et affichage

- TimeLight
- PiezoTouchControl (metallic)
- Témoin électronique du niveau de sel
- Témoin électronique du produit de rinçage
- Éléments d'affichage de couleur: rouge/blanc
- Signal sonore fin de cycle
- Programmation du départ différé: 1 à 24h

Sécurité

- AquaStop: garantie Bosch en cas de dégât des eaux - pour toute la durée de vie de l'appareil*

Informations techniques

- Pied arrière réglable par l'avant
- Dimensions (H x L x P): 81.5 x 59.8 x 55 cm
- Vapor. pr. plaque à pâtisserie
- Déflecteur de vapeur

**Serie | 6, Lave-vaisselle intièrement
intégrable, 60 cm
SMV68TX00H**

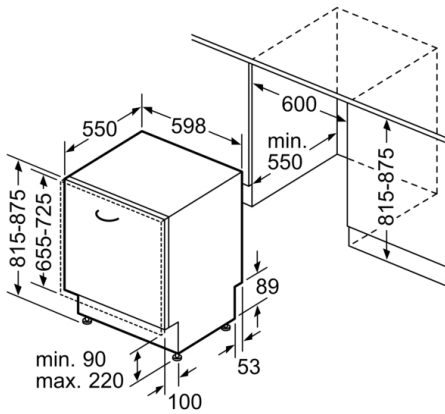

Mesures en mm

