

**Serie | 6, Lave-vaisselle modulaire
intégrable, 60 cm, Inox
SCE64M65EU**



A+

**ActiveWater Smart modulaire d'une hauteur
de 60 cm : flexibilité totale de la hauteur
d'encastrement.**

Données techniques

Consommation d'eau (l) :	9.0
Pose-libre,Encastrable :	Encastrable
Hauteur sans top (mm) :	0
Dimensions du produit(mm) :	595 x 595 x 500
Profondeur porte ouverte à 90° (mm) :	995
Pieds réglables :	Non
Plinthe réglable :	Non
Poids net (kg) :	26.450
Poids brut (kg) :	29.0
Intensité (A) :	10
Tension (V) :	220-240
Fréquence (Hz) :	50; 60
Longueur du cordon électrique (cm) :	175
Type de prise :	Fiche cont.terre/Gard.fil ter.
Longueur du tuyau d'alimentation (cm) :	165
Longueur du tuyau d'évacuation (cm) :	215
Code EAN :	4242002841878
Nombre de couverts :	8
Classe énergétique (2010/30/CE) :	A+
Consommation d'énergie annuelle (kWh/annum) - nouveau (2010/30/EC) :	205.00
Consommation d'énergie (kWh) :	0.72
Consommation d'électricité en mode laissé sur marche - NEW (2010/30/EC) :	0.10
Consommation d'électricité en mode arrêt (W) - NEW (2010/30/EC) :	0.10
Consommation d'eau annuelle (l/an) - nouveau (2010/30/EC) :	2520
Classe d'efficacité de séchage :	A
Programme de référence :	Eco
Durée du cycle du programme de référence (min) :	215
Niveau sonore (dB(A) re 1 pW) :	45
Type de construction :	Sur le comptoir



4 242002 841878

Serie | 6, Lave-vaisselle modulaire intégrable, 60 cm, Inox SCE64M65EU

ActiveWater Smart modulaire d'une hauteur de 60 cm : flexibilité totale de la hauteur d'encastrement.

Performance et consommation

- Capacité 8 couverts standards
- Classe d'efficacité énergétique : A+
- Consommation d'électricité en programme : Eco 50°C : 205 kWh par an, basé sur 280 cycles standards qui utilise de l'eau froide et le mode basse puissance. La consommation réelle dépend de la manière dont l'appareil est utilisé.
- Consommation d'électricité en programme Eco 50°C : 0.72 kWh
- Consommation en mode éteint / veille : 0.1 W / 0.1 W
- Consommation d'eau en programme Eco 50°C : 2520 litres par an, basé sur 280 cycles standards. La consommation réelle dépend de la façon dont le lave-vaisselle est utilisé.
- Consommation d'eau en programme Eco 50: 9 l
- Classe d'efficacité de séchage : A
- Puissance acoustique: 45 DB(A) re 1 pW

Programmes et options

- 6 Programmes :Intensif 70 °C, Auto 45-65 °C, Eco 50 °C, Délicat 40 °C, Rapide 45 °C, Prélavage
- 4 fonctions spéciales: ZoneIntensive, VarioSpeedPlus, hygiènePlus, Extra sec

Technologie lavage

- Système hydraulique ActiveWater
- EcoSilence Drive
- AquaSensor, Capacité variable automatique
- Automatisation de nettoyage
- Echangeur de chaleur
- Filtre autonettoyant incurvé à 3 niveaux
- Conteneur intérieur: Cuve: Inox / Polinox
- Technologie de protection en verre

Système de panier

- Système de paniers flexibles: 2 paniers, couleur grise, range-assiettes rabattables dans le panier inférieur, panier à couverts Vario dans le panier inférieur, supports pour tasses dans le panier inférieur

Commande et affichage

- Affichage du temps restant
- Témoin électronique du niveau de sel
- Témoin électronique du produit de rinçage
- Couleurs des indicateurs: rouge
- Programmation du départ différé: 1 à 24h

Sécurité

- AquaStop: garantie Bosch en cas de dégât des eaux - pour toute la durée de vie de l'appareil*
- Sécurité enfants: fonction cle

Informations techniques

- Dimensions (H x L x P): 59.5 x 59.5 x 50 cm
- Bandes de jointure inox
- Incl. rallonge AquaStop
- Les informations se rapportent au programme Eco 50°C. Ce programme est indiqué pour le lavage de la vaisselle normalement sale. Il consomme particulièrement peu d'eau et d'électricité.

**Serie | 6, Lave-vaisselle modulaire intégrable,
60 cm, Inox
SCE64M65EU**

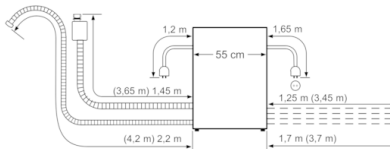

Longueurs nominales :
 AquaStop : 1,65 m Rallonge :
 Flexible d'évacuation : 2,25 m AquaStop : 2,20 m
 Câble secteur : 1,70 m Flexible d'évacuation : 2,00 m

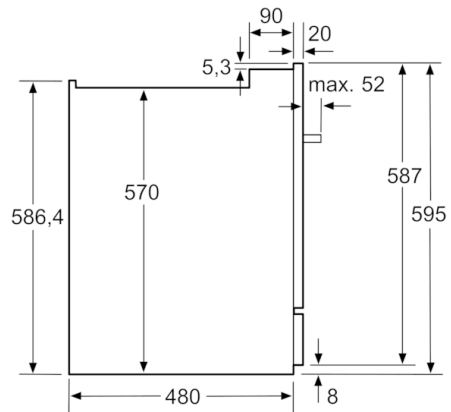

Mesures en mm

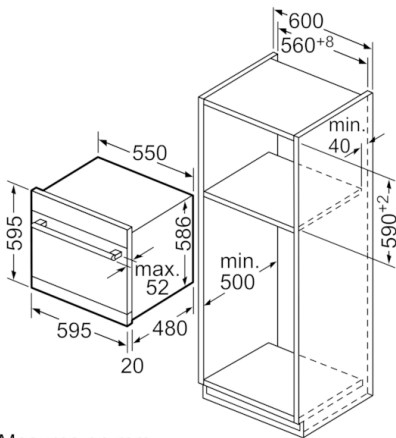

Mesures en mm

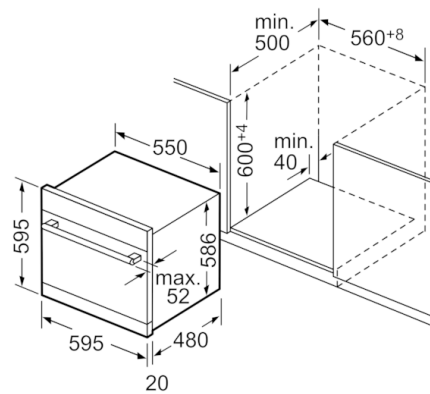

Mesures en mm