

**Serie | 2, Lave-vaisselle entièrement intégrable, 60 cm  
SBV25AX01H**

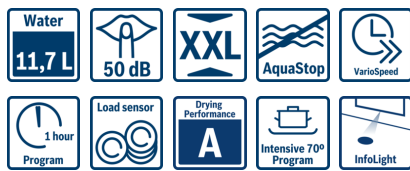

**A+**



**Accessoires en option**

SGZ1010 : RALLONGE AQUASTOP  
 SMZ2014 : PANIER POUR VERRE A LONG PIED  
 SMZ5001 : SET BABY  
 SMZ5003 : CHARNIERES DE PLINTHE  
 SMZ5007 : JEU DE FIXATION NIRO  
 SMZ5300 : SUPPORT VERRES A PIED PANIERS VL OU VFL

**Un agréable silence en arrière-plan : notre lave-vaisselle Silence.**

- **Option Séchage Extra** : une phase de séchage augmentée pour un résultat optimal sur les matériaux difficiles à sécher
- **Panier supérieur réglable en hauteur** : il offre davantage de place, notamment pour les casseroles hautes.
- **InfoLight** : un point lumineux rouge projeté sur le sol vous indique si votre appareil est allumé ou éteint.
- **AquaStop** : la protection intégrale contre les dégâts des eaux garantie pendant toute la durée de vie de l'appareil.
- **Cristal brilliance plus** : pour traiter les verres et la vaisselle délicate en douceur.

**Données techniques**

Consommation d'eau (l) :	11.7
Pose-libre,Encastrable :	Encastrable
Hauteur sans top (mm) :	0
Taille de la niche d'encastrement (mm) :	865-925 x 600 x 550
Profondeur porte ouverte à 90° (mm) :	1200
Pieds réglables :	Yes - front only
Réglage maximum de la hauteur des pieds (mm) :	60
Plinthe réglable :	Horizontale et verticale
Poids net (kg) :	31.483
Poids brut (kg) :	34.0
Puissance de raccordement (W) :	2400
Intensité (A) :	10
Tension (V) :	220-240
Fréquence (Hz) :	50; 60
Longueur du cordon électrique (cm) :	175
Type de prise :	Fiche suisse avec fil de terre
Longueur du tuyau d'alimentation (cm) :	140
Longueur du tuyau d'évacuation (cm) :	190
Code EAN :	4242005054244
Nombre de couverts :	12
Classe énergétique (2010/30/CE) :	A+
Consommation d'énergie annuelle (kWh/annum) - nouveau (2010/30/EC) :	290.00
Consommation d'énergie (kWh) :	1.02
Consommation d'électricité en mode laissé sur marche - NEW (2010/30/EC) :	0.10
Consommation d'électricité en mode arrêt (W) - NEW (2010/30/EC) :	0.10
Consommation d'eau annuelle (l/an) - nouveau (2010/30/EC) :	3300
Classe d'efficacité de séchage :	A
Programme de référence :	Eco
Durée du cycle du programme de référence (min) :	210
Niveau sonore (dB(A) re 1 pW) :	50
Type d'installation :	Intégration total



## Serie | 2, Lave-vaisselle entièrement intégrable, 60 cm SBV25AX01H

### Un agréable silence en arrière-plan : notre lave-vaisselle Silence.

#### Performance et consommation

- Capacité 12 couverts standards
- Classe d'efficacité énergétique : A+
- Consommation d'électricité en programme : Eco 50°C : 290 kWh par an, basé sur 280 cycles standards qui utilise de l'eau froide et le mode basse puissance. La consommation réelle dépend de la manière dont l'appareil est utilisé.
- Consommation d'électricité en programme Eco 50°C : 1.02 kWh
- Consommation en mode éteint / veille : 0.1 W / 0.1 W
- Consommation d'eau en programme Eco 50°C : 3300 litres par an, basé sur 280 cycles standards. La consommation réelle dépend de la façon dont le lave-vaisselle est utilisé.
- Consommation d'eau en programme Eco 50: 11.7 l
- Classe d'efficacité de séchage : A
- Puissance acoustique: 50 DB(A) re 1 pW

#### Programmes/Options

- 5 Programmes: Intensiv 70 °C, Auto 45-65 °C, Eco 50 °C, 1h 65°, Prélavage 0 °C
- 2 fonctions spéciales: VarioSpeed, Extra sec

#### Technologie lavage et Sensorik

- Système hydraulique ActiveWater
- Assistant de dosage
- EcoSilence Drive
- AquaSensor, Capacité variable automatique
- Automatisme de nettoyage
- Filtre autonettoyant incurvé à 3 niveaux
- Cuve: Inox / Polinox
- Technologie de protection en verre

#### Système de panier

- Support pour tasses dans le panier supérieur (2x)
- 
- Support à couverts dans le panier inférieur

#### Commande et affichage

- 
- InfoLight
- Signal sonore fin de cycle
- Couleur du LED: rouge
- Témoin électronique du niveau de sel
- Témoin électronique du produit de rinçage

#### Sécurité

- 
- AquaStop avec une garantie à vie

#### Informazioni tecniche:

- Pied arrière réglable par l'avant
- Protection anti vapeur incl.
- Dimensions (H x L x P): 86.5 x 59.8 x 55 cm
- Les informations se rapportent au programme Eco 50°C. Ce programme est indiqué pour le lavage de la vaisselle normalement sale. Il consomme particulièrement peu d'eau et d'électricité.
- Capacité 12 couverts standards
- Classe d'efficacité énergétique : A+
- Consommation d'électricité en programme : Eco 50°C : 290 kWh par an, basé sur 280 cycles standards qui utilise de l'eau froide et le mode basse puissance. La consommation réelle dépend de la manière dont l'appareil est utilisé.
- Consommation d'électricité en programme Eco 50°C : 1.02 kWh
- Consommation en mode éteint / veille : 0.1 W / 0.1 W
- Consommation d'eau en programme Eco 50°C : 3300 litres par an, basé sur 280 cycles standards. La consommation réelle dépend de la façon dont le lave-vaisselle est utilisé.
- Consommation d'eau en programme Eco 50: 11.7 l
- Classe d'efficacité de séchage : A
- Les informations se rapportent au programme Eco 50°C. Ce programme est indiqué pour le lavage de la vaisselle

normalement sale. Il consomme particulièrement peu d'eau et d'électricité.

- Durée du programme Eco 50°C : 210 min
- Durée du mode veille : 0 min
- Puissance acoustique: 50 DB(A) re 1 pW
- 5 Programmes: Intensiv 70 °C, Auto 45-65 °C, Eco 50 °C, 1h 65° 65 °C, Prélavage
- 4 températures de lavage
- Système hydraulique ActiveWater
- Assistant de dosage
- EcoSilence Drive
- AquaSensor, Capacité variable automatique
- Automatisme de nettoyage
- Technique de lavage en alternance
- Régénération électronique.
- Filtre autonettoyant incurvé à 3 niveaux
- Cuve: Inox / Polinox
- TO
- Affichage temps restant
- Signal sonore fin de cycle
- InfoLight
- Couleur du LED: rouge
- Témoin électronique du niveau de sel
- Témoin électronique du produit de rinçage
- Paniers XXL en argent
- Paniers Vario
- Panier supérieur réglable en hauteur
- Panier inférieur avec picots rabattables (2x)
- Support à couverts dans le panier inférieur
- Support pour tasses dans le panier supérieur (2x)
- AquaStop avec une garantie à vie
- Fermeture servo assistée
- Technologie de protection en verre
- Pied arrière réglable par l'avant
- Protection anti vapeur incl.
- Dimensions (H x L x P): 86.5 x 59.8 x 55 cm

#### **Performance et consommation**

#### **Programmes/Options**

#### **Technologie lavage et Sensorik**

#### **Système de panier**

#### **Commande et affichage**

#### **Sécurité**

#### **Dimensions**

**Serie | 2, Lave-vaisselle intièrement  
intégrable, 60 cm  
SBV25AX01H**

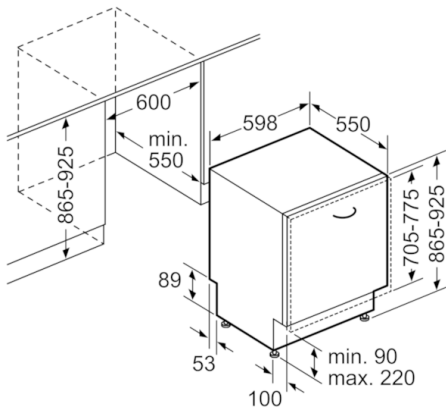

Mesures en mm