

**Serie | 4, Réfrigérateur-congélateur
intégrable avec compartiment
congélation en bas, 157.8 x 54.1 cm
KIV77VS30**



A++



**Le réfrigérateur combiné avec contrôle
électronique de la température et
MultiBox : permet de régler la température
facilement et avec précision.**

- **Eclairage LED:** éclairage uniforme de votre réfrigérateur, sans éblouissement, idéal en durée de vie.
- **VarioZone:** combinez les tiroirs et les clayettes en verre en fonction de vos besoins.
- **BigBox:** compartiment pour les grands produits surgelés
- **LowFrost:** Décongeler moins - pour un gain de temps et des économies en énergie.
- **FreshSense:** Conditions de conservation idéales.

Données techniques

Pose-libre,Encastrable :	Encastrable
Porte habillable :	impossible
Largeur (mm) :	541
Profondeur :	545
Taille de la niche d'encastrement (mm) :	1580 x 560 x 550
Poids net (kg) :	55.528
Puissance de raccordement (W) :	90
Intensité (A) :	10
Emplacement de la charnière de la porte :	Droite réversible
Tension (V) :	220-240
Fréquence (Hz) :	50
Certificats de conformité :	CE, VDE
Longueur du cordon électrique (cm) :	230
Autonomie en cas de coupure de courant (h) :	26
Nombre de compresseurs :	1
Nombre de circuit de froid :	1
Y a-t-il un ventilateur dans le compartiment réfrigérateur :	Non
Porte réversible :	Oui
Nombre de clayettes dans le réfrigérateur :	3
Clayettes spéciales bouteille :	Non
Code EAN :	4242002839561
Marque :	Bosch
Référence Commerciale :	KIV77VS30
Consommation d'énergie annuelle (kWh/annum) - nouveau (2010/30/EC) :	212.00
Capacité net du réfrigérateur (l) - nouveau (2010/30/EC) :	169
Capacité net du congélateur (l) - nouveau (2010/30/EC) :	63
Froid ventilé :	Non
Pouvoir de congélation (kg/24h) - nouveau (2010/30/EC) :	3
Classe climatique :	SN-T
Niveau sonore (dB(A) re 1 pW) :	38
Type d'installation :	Intégration total

Accessoires intégrés

- 2 x accumulateur de froid
- 2 x casier à oeufs
- 1 x bac à glaçons



**Serie | 4, Réfrigérateur-congélateur
intégrable avec compartiment congélation
en bas, 157.8 x 54.1 cm
KIV77VS30**

**Le réfrigérateur combiné avec contrôle
électronique de la température et MultiBox :
permet de régler la température facilement
et avec précision.**

Informations techniques

- Intégrable porte à glissière
- Charnières à droite, réversibles
- Dimensions de la niche (H x B x T): 158.0 cm x 56.0 cm x 55.0 cm
- ¹Basé sur les résultats de l'essai standard de 24 heures de consommation réelle dépendent de l'utilisation / l'emplacement de l'appareil.

Puissance et consommation

- Classe d'efficacité énergétique: A++
- Consommation d'énergie¹ : 212 kWh/an
- Volume utile total : 232 l
- Niveau sonore: 38 DB(A) re 1 pW
- Classe climatique SN-T

Design

- glissière
- Eclairage LED
- Facile à nettoyer, intérieur lumineux

Confort et sécurité

- Réglage électronique de la température, lisible sur LED
- Commutateur de supercongel.: manual activation
- Dégivrage automatique dans le réfrigérateur

Réfrigérateur

- Partie réfrigérateur 169 l
- 4 rayons en verre incassable, dont 3 réglables en hauteur
- 1 balconnet grand

Système fraîcheur

- 1 MultiBox - compartiment transparent avec fond ondulé, idéal pour le stockage des fruits et légumes

Congélateur

- Partie Congélation ****: 63 l
- Capacité de congélation en 24h: 3 kg
- 2 tiroirs de surgélation transparents, dont 1 Big Box
- Calendrier de congélation

Accessoires

- accumulateur de froid, bac à glaçons, 3 x Casier à oeufs

**Serie | 4, Réfrigérateur-congélateur
intégrable avec compartiment congélation
en bas, 157.8 x 54.1 cm
KIV77VS30**

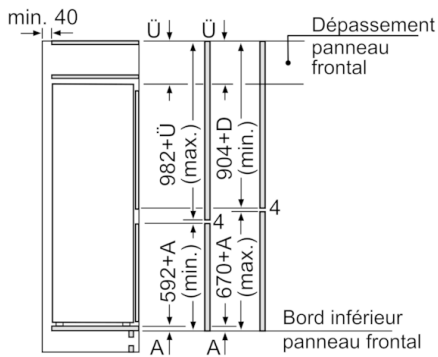
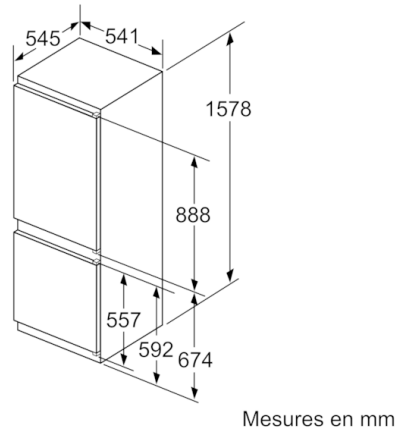
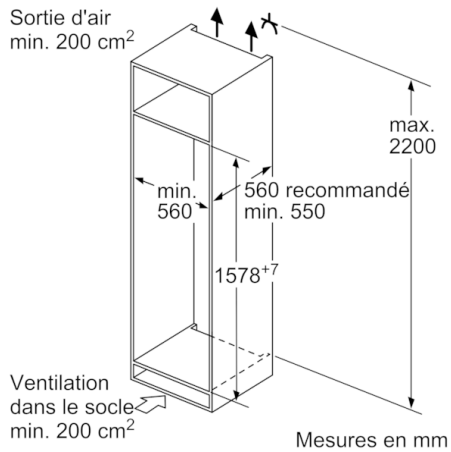

Les dimensions de porte de meuble indiquées
sont valables pour un joint de porte de 4 mm.

Mesures en mm