

**Serie | 4, Hotte télescopique, 60 cm,  
Argent métallisé  
DFS067A50**

**B**



**Accessoires en option**

DSZ4565 : KIT DE RECYCLAGE

DSZ4660 : CADRE D'ABAISSMENT

DWZ1IT1D1 : Kit de recyclage régénérable

DWZ1IX1C6 : MODULE DE RECYCLAGE CLEANAIR PLUS

**La hotte à écran plat: peut être presque invisible dans votre évier armoire supérieure et donne un armoires de cuisine bien aiguisé.**

**Données techniques**

Typologie : Pull-out

Certificats de conformité : CE, VDE

Longueur du cordon électrique : 175 cm

Taille de la niche d'encastrement : 385mm x 524.0mm x 290mm mm

Ecart min. par rapp. foyer él. : 430 mm

Ecart min. par rapp. foyer gaz : 650 mm

Poids net : 11.3 kg

Type de commandes : Electronique

Nombre de vitesses : 3 vitesses + 1 intensif

Débit maximum d'aspiration d'air en évacuation : 391 m<sup>3</sup>/h

Débit de l'aspiration en Recyclage d'air position turbo : 496 m<sup>3</sup>/h

Débit maximum d'aspiration en recyclage d'air : 358 m<sup>3</sup>/h

Débit Aspiration d'air en évacuation position turbo : 739 m<sup>3</sup>/h

Nombre de lampes : 2

Niveau sonore : 54 dB(A) re 1 pW

Diamètre du réducteur d'évacuation d'air : 150 / 120 mm

Matériau du filtre à graisses : Aluminium résistant au lave-vaisselle

Code EAN : 4242002878140

Puissance de raccordement : 146 W

Intensité : 10 A

Tension : 220-240 V

Fréquence : 60; 50 Hz

Type de prise : Fiche cont.terre/Gard.fil ter.

Type de construction : Encastrable



4 242002 878140

## Serie | 4, Hotte télescopique, 60 cm, Argent métallisé DFS067A50

**La hotte à écran plat: peut être presque invisible dans votre évier armoire supérieure et donne un armoires de cuisine bien aiguisé.**

### Fonctionnement et Puissance

- En mode évacuation et recyclage d'air
- Pour le fonctionnement en mode recyclage, il est nécessaire d'adapter la hotte moyennant un set de démarrage ou un module CleanAir (accessoire en option)
- 2 ventilateurs grande puissance. Fonctionnement à faible consommation d'énergie grâce à la technologie BLDC performante
- Fonctionnement à faible consommation d'énergie grâce à la technologie BLDC performante

### Confort

- Niveau intensif avec rappel automatique
- Déclenchement retardé 10 min.
- Filtre à graisse métallique, résistant au lave-vaisselle

### Commande

- bouton-poussoir mit voyant LED
- Commande électronique
- 3 niveaux de puissance et 1 niveau intensif

### Design

- Tiroir télescopique avec baguette-poignée en acier inox
- Eclairage du plan de travail avec 2 unité x 3W modules LED
- Colour Temperature: 3500 K
- Intensité lumineuse : 740 lux

### L'environnement et la sécurité

- Classe d'efficacité énergétique: B\*
- La consommation moyenne d'énergie: 38.8 kWh/an\*
- Classe d'efficacité ventilateur: A \*
- Classe d'efficacité Éclairage : A\*
- Classe d'efficacité Filtres à graisse: B\*
- Niveau de bruit en puissance min./max. Puissance normal 41/54 dB\*

### Informations techniques

- Pour une installation dans une unité murale de 60 cm de large
- Fixation confort du bandeau plat
- Avec clapet anti retour
- Manchon de racc. Ø 120/ 150 mm

**Serie | 4, Hotte télescopique, 60 cm, Argent métallisé**  
**DFS067A50**

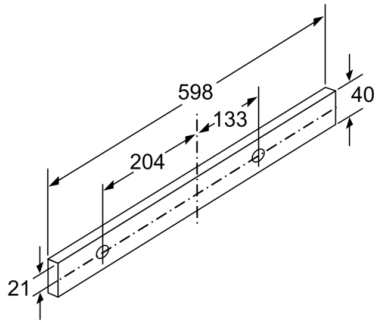

Mesures en mm

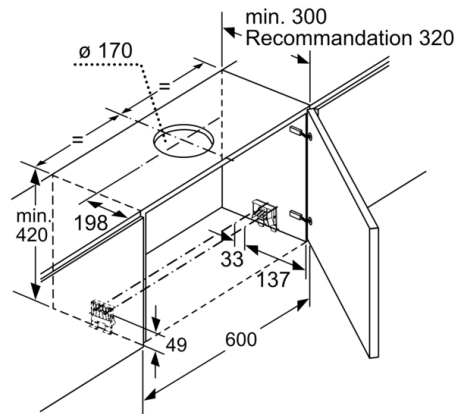

Mesures en mm

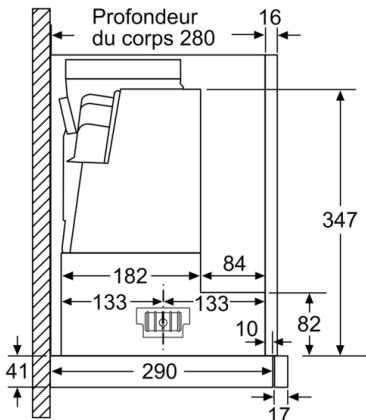

Mesures en mm

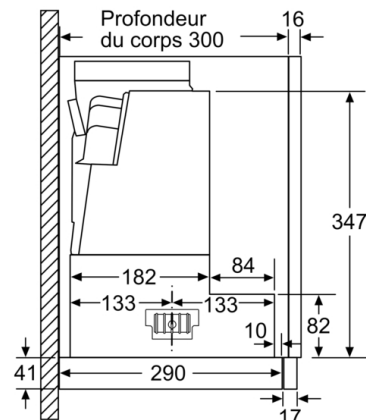

Mesures en mm

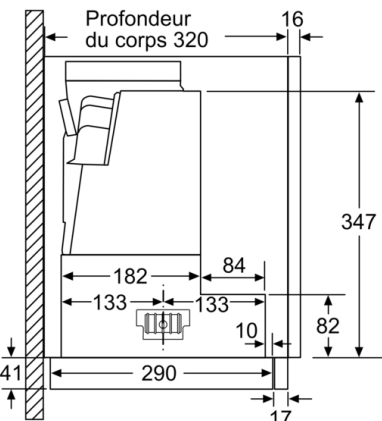

Mesures en mm

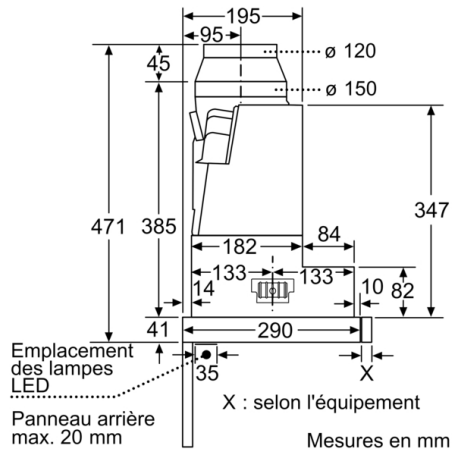

Mesures en mm

**Serie | 4, Hotte télescopique, 60 cm, Argent  
métallisé  
DFS067A50**

