

**Série 800, Combination Oven, 30",  
Acier inoxydable  
HBL8752UC**



**Le four combiné Bosch à micro-ondes  
comporte un four mural avec une porte à  
fermeture silencieuse**

Code universel des produits: .....825225926962  
 Couleur du produit: .....Acier inoxydable  
 Type d'énergie: ..... Électricité  
 Puissance: .....9600 W  
 Intensité: .....40 A  
 Tension: ..... 208-240 V  
 Fréquence: ..... 60 Hz  
 Longueur du cordon d'alimentation (po): .....50"  
 Longueur du cordon d'alimentation: .....127.0 cm  
 Dimensions de l'appareil (H x L x P): ..... 124.4 x 75.5 x 62.2 cm  
 Taille de découpe requise (H x L x P) (po): .... 48 5/8" x 28 1/2" x 23 1/2"  
 Dimensions globales de l'appareil (H x L x P) (po): ... 49" x 29 3/4" x 24 1/2"  
 Dimensions globales de l'appareil (H x L x P): ..1244 x 755 x 622 mm  
 Dimensions du produit emballé (H x L x P): ...55 3/4" x 34" x 31 1/2"  
 Dimensions du produit emballé (H x L x P): ..... 1441 x 863 x 787 mm  
 Poids net: ..... 297.000 lbs  
 Poids net: ..... 134.7 kg  
 Poids brut: ..... 328.000 lbs  
 Poids brut: ..... 148.8 kg  
 Accessoires inclus: ..... 1 x grilles du four / inférieur, 1 x sonde de température en bas



HEZTR301 capot

## Série 800, Combination Oven, 30", Acier inoxydable HBL8752UC

### Le four combiné Bosch à micro-ondes comporte un four mural avec une porte à fermeture silencieuse

- Four à cuisson rapide : Pour de plus amples détails, voir le SKU HMC80252UC

#### Design

- Commande tactile avec boutons SteelTouchMC facilitant l'utilisation du four

#### start

- 12 modes de cuisson spécialisés - la cuisine gastronomique rendue facile
- Modes de cuisson personnalisés : Pizza, tarte, réchaud et levage de pâte
- Convection européenne véritable
- Conversion de la température pour la cuisson à convection
- Sonde à viande éliminant les approximations
- Fonction de préchauffage rapide réduisant la durée du préchauffage

#### Efficacité

- Cycle d'autonettoyage EcoCleanMC en 2 heures

#### Commodité

- Compatible avec la plupart des niches des concurrents sur le marché
- Deux lampes de four permettant de mieux surveiller la cuisson
- Minuterie avec fonction de temps de cuisson et démarrage différé
- Hublot très grand pour surveiller plus facilement la cuisson
- Homologué Star-K. 100° à 450° F

#### Capacité

- Grande capacité de 4,6 pi<sup>3</sup>
- Élément de grillage encastré à 8 ondulations pour une capacité de cuisson et une sécurité accrues

**Série 800, Combination Oven, 30",  
Acier inoxydable  
HBL8752UC**

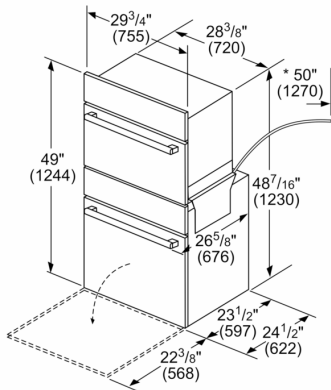

\* Conduit de câbles 50" (1270 mm) du four inférieur

Mesures en pouces (mm)

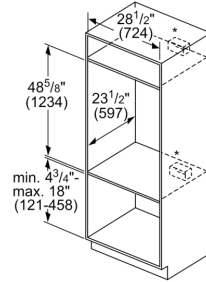

\* Le boîtier de raccordement peut être installé au-dessus, au-dessous, ou à gauche ou à droite de l'unité à portée du caniveau de câbles.

Mesures en pouces (mm)

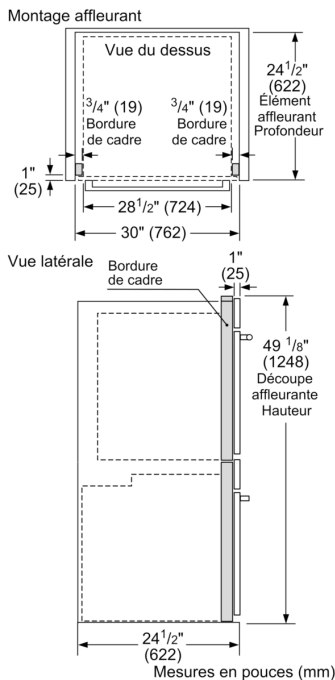

Mesures en pouces (mm)

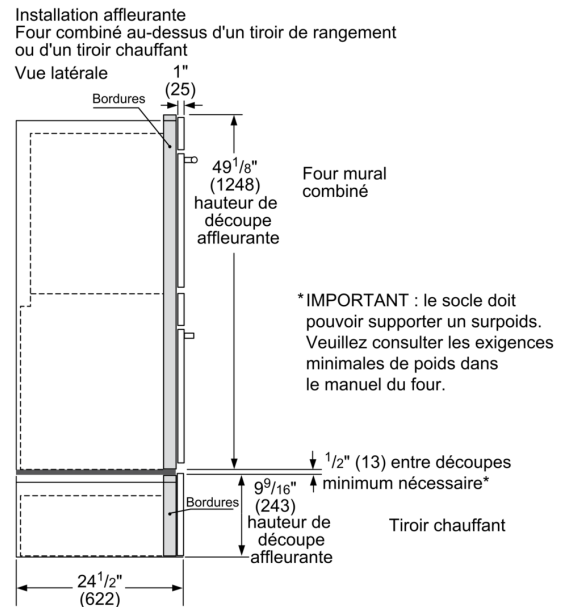

Mesures en pouces (mm)

Installation standard  
Four combiné au-dessus de tiroir de rangement ou  
de tiroir chauffant

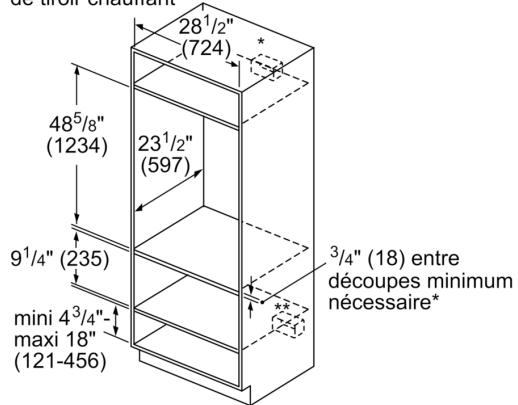

\* Four mural-La prise peut être placée au-dessus ou à droite ou à gauche de l'unité, à proximité de la ligne d'alimentation.

\*\* Le raccordement électrique peut se situer au-dessous (selon l'espace disponible) ou à côté du tiroir à proximité de du câble de puissance.

Mesures en pouces (mm)