

Serie | 4, sèche-linge pompe à chaleur,
8 kg
WTM85262FG



A++



Notre sèche-linge avec pompe à chaleur et condenseur autonettoyant et A++. Une garantie pour des résultats parfaits et une consommation durable et minimale.

- **SelfCleaning Condenser™**: la fin du nettoyage manuel et des économies d'énergie garanties à vie avec la classe A++.
- **SensitiveDrying System**: un séchage tout en douceur sans plis ou froissages grâce à la structure du tambour unique pour un traitement délicat.
- **Le condenseur autonettoyant**: garantit des résultats de séchage parfaits avec une consommation d'énergie durable et minimale, grâce au condenseur autonettoyant
- **Display LED avec commande Touch-Control et d'autres fonctions** comme départ/fin différé et indication du temps résiduel
- **Système d'évacuation** : pas d'évacuation manuelle de l'eau de condensation grâce à la pompe de vidange automatique.
- **Niveau de bruit** : séchage agréablement silencieux avec 64 dB.

Données techniques

Type de construction :	Pose libre
Top amovible :	Non
Charnière de la porte :	À droite
Longueur du cordon électrique (cm) :	145,0
Hauteur avec top amovible (mm) :	842
Dimensions du produit (mm) :	842 x 598 x 599
Poids net (kg) :	51,012
Fluorinated greenhouse gases :	Oui
Type of refrigerant :	R134a
Hermetically sealed equipment :	Oui
Quantité de gaz fluorés (kg) :	0,220
Quantité exprimée en équivalent CO2 (t) :	0,315
Code EAN :	4242002938325
Puissance de raccordement (W) :	1000
Intensité (A) :	10
Tension (V) :	220-240
Fréquence (Hz) :	50
Certificats de conformité :	CE, VDE
Capacité coton (kg) - NOUVEAU (2010/30/CE) :	8,0
Programme coton :	Coton prêt à ranger
Classe énergétique (2010/30/CE) :	A++
Consommation énergétique des sèche-linge électroniques en pleine charge - NOUVEAU (2010/30/CE) :	1,80
Durée du programme coton en pleine charge (min) :	203
Consommation énergétique des sèche-linge électroniques en demi-charge - NOUVEAU (2010/30/CE) (kWh) :	1,07
Durée du programme coton en demi-charge (min) :	126
Contrôle de la consommation énergétique annuelle sur les sèche-linge électroniques - NOUVEAU (2010/30/CE) (kWh) :	224,0
Contrôle de la durée du cycle (min) :	159
Moyenne de l'efficacité énergétique en pleine charge (%) :	83
Moyenne de l'efficacité énergétique en demi-charge (%) :	83
Contrôle du taux d'humidité résiduelle (%) :	83

Accessoires en option

WMZ20600 : Corbeille pour lainages
WTZ11400 : KIT SUPERP+TABL SL WTN/WTG/WTW/WTH
WTZ20410 : KIT SUPERP SS TABL SL WTN/WTG/WTW/WTH



Serie | 4, sèche-linge pompe à chaleur, 8 kg WTM85262FG

Notre sèche-linge avec pompe à chaleur et condenseur autonettoyant et A++. Une garantie pour des résultats parfaits et une consommation durable et minimale.

Informations générales

- Classe d'efficacité énergétique: A++ sur une échelle de classes d'efficacité énergétique de A+++ à D
- Capacité: 1 - 8 kg
- Consommation électrique annuelle: 224 kWh sur la base de 160 cycles de séchage sur un programme standard coton à pleine et demi charge, et de la consommation des programmes économes en énergie. La consommation d'énergie actuelle par cycle dépend de la façon d'utiliser l'appareil.
- Classe d'efficacité de condensation: B sur une échelle de G (le moins efficace) à A (le plus efficace)
- Niveau sonore: 64 dB (A) re 1 pW
- Type de sèche-linge: Condensation avec technologie de pompe à chaleur

Programmes

- Programmes spéciaux: Coton et Synthétiques, Finition laine, Mix, Essuies, Minuterie chaud, Minuterie froid, Sport, Duvet, Express 40 min, Chemises

Options

- Touches TouchControl: Fin différée jusqu'à, Délicat, Antifroissage, Durée du programme, Départ/Pause, Réglage affiné, Fin différée jusqu'à 24 h
- Phase antifroissage 120 min. à la fin du programme
- Sécurité enfants

Equipement et confort

- SelfCleaning Condenser
- Display LED pour l'indication du temps résiduel, la fin différée 24 h, les fonctions spéciales et le déroulement du programme
- Commande entièrement électronique avec un seul bouton pour les programmes en fonction du degré d'humidité du linge, le programme à minuterie et les programmes spéciaux
- AutoDry: programmes de séchage par capteurs d'humidité
- Sensitive Drying System: grand tambour en inox pour une meilleure protection des textiles, aubes SoftDesign
- Eclairage du tambour par LED
- Design AntiVibration: silence et stabilité extrême
- Signal de fin de programme
- Porte vitrée, silver-gris foncé avec angle d'ouverture de 175°
- Fermeture de porte confort
- Porte à ouverture latérale - charnières à droite
- Crochet de fermeture métallique
- Kit de raccordement pour évacuation de l'eau de condensation

Dimensions

- Dimensions (H x L x P): 84.2 x 59.8 x 59.9 cm
- A glisser sous plan de travail de 85 cm

**Serie | 4, sèche-linge pompe à chaleur, 8 kg
WTM85262FG**



Mesures en mm

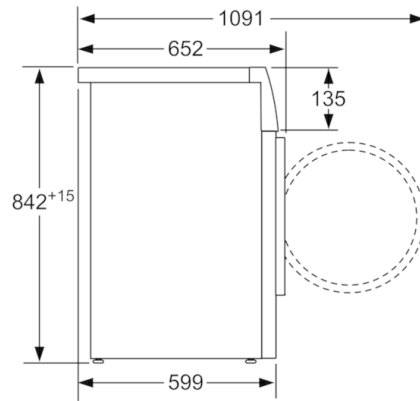

Mesures en mm