

**Serie | 4, sèche-linge pompe à chaleur,
7 kg
WTH85291FG**



A++

Le sèche-linge pour un séchage particulièrement efficace, de classe énergétique A++.

- Classe d'efficacité énergétique A++. Consommation d'énergie extrêmement faible.
- **SensitiveDrying System** : un séchage tout en douceur grâce à la structure unique du tambour.
- **Niveau sonore 65dB**: séchage très silencieux.
- **ECARF label de qualité**: développé spécialement pour les personnes avec peau fragile et les personnes allergiques.
- **Filtre EasyClean**: nettoyage facile du filtre du condenseur.

Données techniques

Type de construction :	Pose libre
Top amovible :	Non
Charnière de la porte :	À droite
Longueur du cordon électrique (cm) :	145,0
Hauteur avec top amovible (mm) :	842
Dimensions du produit (mm) :	842 x 598 x 599
Poids net (kg) :	51,004
Fluorinated greenhouse gases :	Oui
Type of refrigerant :	R134a
Hermetically sealed equipment :	Oui
Quantité de gaz fluorés (kg) :	0,330
Quantité exprimée en équivalent CO2 (t) :	0,472
Code EAN :	4242002908700
Puissance de raccordement (W) :	600
Intensité (A) :	10
Tension (V) :	220-240
Fréquence (Hz) :	50
Certificats de conformité :	CE, VDE
Capacité coton (kg) - NOUVEAU (2010/30/CE) :	7,0
Programme coton :	Coton prêt à ranger
Classe énergétique (2010/30/CE) :	A++
Consommation énergétique des sèche-linge électroniques en pleine charge - NOUVEAU (2010/30/CE) :	1,70
Durée du programme coton en pleine charge (min) :	181
Consommation énergétique des sèche-linge électroniques en demi-charge - NOUVEAU (2010/30/CE) (kWh) :	1,00
Durée du programme coton en demi-charge (min) :	110
Contrôle de la consommation énergétique annuelle sur les sèche-linge électroniques - NOUVEAU (2010/30/CE) (kWh) :	212,0
Contrôle de la durée du cycle (min) :	140
Moyenne de l'efficacité énergétique en pleine charge (%) :	86
Moyenne de l'efficacité énergétique en demi-charge (%) :	88
Contrôle du taux d'humidité résiduelle (%) :	87



Accessoires en option

WTZ11400 : KIT SUPERP+TABL SL WTN/WTG/WTW/WTH

WTZ20410 : KIT SUPERP SS TABL SL WTN/WTG/WTW/WTH



Serie | 4, sèche-linge pompe à chaleur, 7 kg WTH85291FG

Le sèche-linge pour un séchage particulièrement efficace, de classe énergétique A++.

Informations générales

- Classe d'efficacité énergétique: A++ sur une échelle de classes d'efficacité énergétique de A+++ à D
- Capacité: 1 - 7 kg
- Consommation électrique annuelle: 212 kWh sur la base de 160 cycles de séchage sur un programme standard coton à pleine et demi charge, et de la consommation des programmes économes en énergie. La consommation d'énergie actuelle par cycle dépend de la façon d'utiliser l'appareil.
- Classe d'efficacité de condensation: B sur une échelle de G (le moins efficace) à A (le plus efficace)
- Niveau sonore: 65 dB (A) re 1 pW
- Type de sèche-linge: Condensation avec technologie de pompe à chaleur

Programmes

- Programmes spéciaux: Coton et Synthétiques, Mix, Laine en corbeille, Essuies, Minuterie chaud, Sport, Duvet, Express 40 min, Chemises, Délicat

Options

- Corbeille spéciale pour lainages
- Touches TouchControl: Départ/Pause, Délicat, Antifroissage, Durée du programme, Réglage affiné, Fin différée jusqu'à 24 h
- Phase antifroissage 120 min. à la fin du programme
- Sécurité enfants

Equipement et confort

- Filtre EasyClean pour un nettoyage aisé du condenseur
- Grand Display LED pour l'affichage du temps résiduel, la fin différée jusqu'à 24 h, le déroulement du programme et fonctions spéciales
- Indication vider le réservoir à condensation
- Indication nettoyer le filtre à peluches
- SoftDial - commande entièrement électronique avec un seul bouton de sélection, pour tous les programmes
- Design AntiVibration: silence et stabilité extrême
- AutoDry: programmes de séchage par capteurs d'humidité
- Signal de fin de programme
- Sensitive Drying System: grand tambour en inox pour une meilleure protection des textiles, aubes SoftDesign
- Eclairage du tambour par LED
- Fermeture de porte confort
- Porte à ouverture latérale - charnières à droite
- Crochet de fermeture métallique
- Kit de raccordement pour évacuation de l'eau de condensation

Dimensions

- Dimensions (H x L x P): 84.2 x 59.8 x 59.9 cm
- A glisser sous plan de travail de 85 cm

**Serie | 4, sèche-linge pompe à chaleur, 7 kg
WTH85291FG**



Mesures en mm

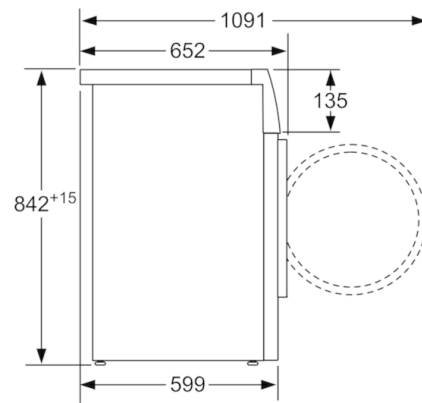

Mesures en mm