

**Serie | 4, Sèche-linge à évacuation
d'air, 7 kg
WTA73200FG**



C

**Notre sèche-linge à évacuation avec
Sensitive Drying System : vous séchez votre
linge en un minimum de temps tout en
économisant de l'énergie.**

- Sèche votre linge beaucoup plus rapidement qu'avant.
- **SensitiveDrying System:** un séchage tout en douceur sans plis ou froissages grâce à la structure du tambour unique pour un traitement délicat.
- **ComfortDisplay:** navigation et utilisation facile grâce au grand display.
- **Niveau de bruit :** séchage agréablement silencieux avec 65-64 dB.
- **Display avec indication du temps résiduel:** vous savez toujours quand votre linge sera sec.

Données techniques

Type de construction :	Pose libre
Top amovible :	Non
Charnière de la porte :	À droite
Longueur du cordon électrique (cm) :	145,0
Hauteur avec top amovible (mm) :	842
Dimensions du produit (mm) :	842 x 598 x 601
Poids net (kg) :	33,233
Code EAN :	4242002938585
Puissance de raccordement (W) :	2000
Intensité (A) :	10
Tension (V) :	220-240
Fréquence (Hz) :	50
Certificats de conformité :	CE, VDE
Capacité coton (kg) - NOUVEAU (2010/30/CE) :	7,0
Classe énergétique (2010/30/CE) :	C
Consommation énergétique des sèche-linge électroniques en pleine charge - NOUVEAU (2010/30/CE) :	4,10
Durée du programme coton en pleine charge (min) :	130
Consommation énergétique des sèche-linge électroniques en demi-charge - NOUVEAU (2010/30/CE) (kWh) :	2,40
Durée du programme coton en demi-charge (min) :	80
Contrôle de la consommation énergétique annuelle sur les sèche-linge électroniques - NOUVEAU (2010/30/CE) (kWh) :	504,0
Contrôle de la durée du cycle (min) :	101

Accessoires en option

WTZ1130 : TUYAU D'EVACUATION

WTZ11311 : KIT SUPERPOSITION SANS TABLETTE SL EVAC



4 242002 938585

Serie | 4, Sèche-linge à évacuation d'air, 7 kg WTA73200FG

Caractéristiques techniques

- Dimensions (H x L x P): 84.2 x 59.8 x 60.1 cm
- A glisser sous plan de travail de 85 cm

Notre sèche-linge à évacuation avec Sensitive Drying System : vous séchez votre linge en un minimum de temps tout en économisant de l'énergie.

Informations générales

- Classe d'efficacité énergétique: C sur une échelle de classes d'efficacité énergétique de A+++ à D
- Capacité: 1 - 7 kg
- Consommation électrique annuelle: 504 kWh sur la base de 160 cycles de séchage sur un programme standard coton à pleine et demi charge, et de la consommation des programmes économes en énergie. La consommation d'énergie actuelle par cycle dépend de la façon d'utiliser l'appareil.
- Niveau sonore: 65 dB (A) re 1 pW
- Type de sèche-linge: Evacuation

Programmes

- Programmes spéciaux: Chemises, Délicat, Essuies, Mix, Express 40 min, Sport, Finition laine, Minuterie froid, Minuterie chaud
- Programmes en fonction du degré d'humidité

Options

- Touches TouchControl: Fin différée jusqu'à, Antifroissage, Durée du programme, Délicat, Départ/Pause, Réglage affiné, Fin différée jusqu'à 24 h
- Phase antifroissage 120 min. à la fin du programme
- Sécurité enfants

Equipement et confort

- Display LED pour l'indication du temps résiduel, la fin différée 24 h, les fonctions spéciales et le déroulement du programme
- Commande entièrement électronique avec un seul bouton pour les programmes en fonction du degré d'humidité du linge, le programme à minuterie et les programmes spéciaux
- AutoDry: programmes de séchage par capteurs d'humidité
- Sensitive Drying System: grand tambour en grand tambour galvanisé, aubes SoftDesign pour une meilleure protection des textiles, aubes SoftDesign
- Design AntiVibration: silence et stabilité extrême
- Signal de fin de programme
- Porte en plastique, blanche avec angle d'ouverture de 150°
- Fermeture de porte confort
- Porte à ouverture latérale - charnières à droite
- Tuyau d'évacuation

**Serie | 4, Sèche-linge à évacuation d'air, 7 kg
WTA73200FG**

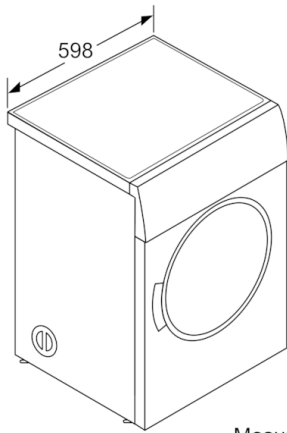

Mesures en mm

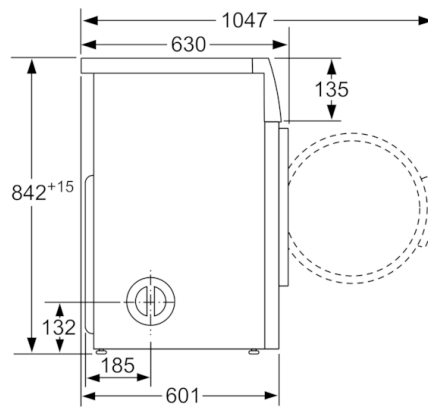

Mesures en mm

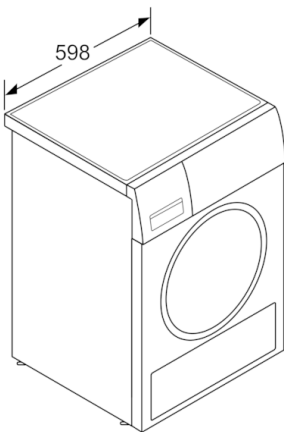

Mesures en mm