

**Série 8, Lavante-séchante, 10.5/6 kg,
1400 trs/min
WNC254A0BY**



La solution de lavage tout-en-un: lave-linge séchant avec dosage automatique i-DOS et classe énergétique A pour économiser l'eau, la lessive et l'énergie lors du lavage. Dosage automatique, lavage et séchage par simple pression d'un bouton.

- **Lavage & séchage** : lavez et séchez d'affilée jusqu'à 6 kg ou lavez jusqu'à 10,5 kg de linge.
- **i-DOS avec Detergent scan - Distributeur automatique précis.**
- **i-DOS** : mesure automatiquement la quantité précise de lessive et d'eau nécessaire.
- **AutoDry** : sèche votre linge automatiquement et précisément comme vous le souhaitez.
- **Antitaches** : l'option qui élimine efficacement 16 types de taches tenaces, sans pré-lavage.

Classe d'efficacité énergétique du cycle de lavage/séchage: D
 Classe d'efficacité énergétique du programme Eco 40-60: A
 Consommation énergétique pondérée en kWh pour 100 cycles complets de lavage/séchage: 305 kWh
 Consommation énergétique pondérée en kWh pour 100 cycles de lavage Eco 40-60: 52 kWh
 Poids maximal en kg pour un cycle de lavage/séchage: 6.0
 Capacité maximale en kg pour un cycle de lavage: 10.5
 Consommation d'eau du cycle complet de lavage/séchage en litres par cycle: 75 l
 Consommation d'eau du programme Eco en litres par cycle: 50 l
 Durée du cycle complet de lavage/séchage en heures et en minutes à la capacité nominale: 8:20 h
 Durée du programme Eco 40-60 en heures et en minutes à la capacité nominale: 4:00 h
 Classe d'efficacité d'essorage du programme Eco 40-60: B
 Niveau sonore: 70 dB(A) re 1pW
 Classe de niveau sonore: A
 Type d'installation: Pose libre
 Dessus amovible: Non
 Charnière de la porte: Gauche
 Longueur du cordon électrique: 201.0 cm
 Dimensions de l'appareil (HxLxP): 848x598x622 mm
 Poids net: 87.8 kg
 Volume du tambour: 65 l
 Code EAN: 4242005349210

WMZ2200 FIXATION AU SOL
 WMZ2381 Rallonge Aquastop / entrée eau froide



Série 8, Lavante-séchante, 10.5/6 kg, 1400 trs/min WNC254A0BY

La solution de lavage tout-en-un: lave-linge séchant avec dosage automatique i-DOS et classe énergétique A pour économiser l'eau, la lessive et l'énergie lors du lavage. Dosage automatique, lavage et séchage par simple pression d'un bouton.

Informations générales

- Classe d'efficacité énergétique lavage et séchage¹: D
- Classe d'efficacité énergétique lavage²: A
- Energie³ / Eau⁴ lavage et séchage: 305 kWh / 75 litres
- Energie⁵ / Eau⁶ lavage: 52 kWh / 50 litres
- Capacité lavage et séchage / lavage: 1 - 6 kg / 1 - 10.5 kg
- Durée programme⁷ laver et sécher / laver: 8:20 h:min / 4:00 h:min
- Classe d'efficacité d'essorage: Classe d'essorage_Eu19: B
- Vitesse d'essorage^{**}: 400 - 1400 trs/min
- Niveau sonore essorage: 70 dB (A) re 1 pW
- Classe d'efficacité sonore: A

Programmes

- Programme de lavage standard: coton, synthétiques, délicat/soie, laine/lavage à la main
- Programmes spéciaux lavage: Automatic délicat, Express 15 min, Hybrid heating mix, Hybrid heating synthetics, Vidange/Essorage, Remote Program, Sport, Rinçage unique
- Les programmes de lavage principaux peuvent être utilisés comme programme de séchage ou comme programme de lavage et séchage combiné.
- Programme de séchage standard: coton, synthétiques
- Programmes de séchage spécial: Rafraichir, Wash & Dry 45'
- Programmes via app: Automatic, Drum Clean & Dry, Fast Hygiene, Chemises, Laundry warm, Moisture removal

Options

- Home Connect: Remote Monitoring et Remote Control, Energy Management, plus de programmes disponibles via téléchargement. Gardez votre appareil à jour avec la mise à jour du firmware.
- i-DOS: dosage automatique du détergent liquide et de l'adoucissant
- Anti Taches - lavez 3 tâches courantes par simple pression d'un bouton, 13 supplémentaires via Home Connect
- SpeedPerfect: parfaitement propre, jusqu'à trois fois plus rapide. ***
- Options lavage: Repassage facile, Spin speed selection, Rinçage supp., Système Antitache, HygieneCare, i-DOS 2.0 1, i-DOS 2.0 2, Sécurité d'enfants, myFavorite, more options, Remote Start, SpeedPerfect, Start / Pause, Temperature selection, Prélavage, Time delay
- Options séchage: Prêt à repasser, Solo Dry, Prêt à ranger, Prêt à ranger+, Degré de séchage, Lavage et Séchage
- Options de séchage pour la plupart des programmes de lavage
- Fonction AutoDry, Programmes à minuterie

Équipement et confort

- Rajout de linge: fonction qui vous offre la possibilité d'ajouter du

- linge même après le départ d'un programme de lavage.
- Commande extrêmement confortable grâce au bandeau de commande incliné et plus ergonomique avec touches sensibles à 85 cm de hauteur
- Système Hybrid FlexAir pour économiser votre consommation d'énergie lors du lavage
- AquaStop* avec une garantie à vie contre les dégâts des eaux
- EcoSilence Drive: moteur à faible consommation, des plus silencieux
- 10 ans de garantie sur le moteur EcoSilence Drive
- Grand Display LED pour le déroulement du programme, la température, vitesse d'essorage max., temps résiduel, fin différée 24 h, recommandation de charge et affichage de la consommation
- XXL Volume du tambour: 65 l
- VarioDrum: tambour pour un lavage doux et efficace
- Éclairage du tambour par LED
- Hublot intégré de 32cm, chrome, gris foncé avec 125° d'ouverture de porte
- Compteur d'utilisation: compte le nombre de programmes terminés
- ActiveWater Plus: la détection automatique de la charge permet une consommation d'eau particulièrement économique, même pour les petites charges de linge.
- Design AntiVibration: plus de silence et stabilité
- Isolation acoustique renforcée grâce à la plaque de sol
- Réduction sonore grâce à une isolation acoustique renforcée
- Détection de mousse
- Système anti-balourd
- Signal de fin de programme
- Condenseur sans entretien: élimination automatique des peluches
- Sécurité enfants
- Hublot avec vitre de protection
- Porte à ouverture latérale - charnières à gauche
- Crochet de fermeture métallique

Caractéristiques techniques

- A glisser sous plan de travail de 85 cm
- Dimensions (H x L): 84.8 cm x 59.8 cm
- Profondeur de l'appareil: 62.2 cm
- Profondeur porte incluse: 65.4 cm
- Profondeur avec porte ouverte: 114.2 cm

1 2 Echelle de classes d'efficacité énergétique de A à G.

3 Consommation d'énergie en kWh par 100 cycles complets (programme Eco 40-60).

4 Consommation d'eau pondérée en litres par cycle complet (programme Eco 40-60).

5 Consommation d'énergie en kWh par 100 cycles de lavage (programme Eco 40-60).

6 Consommation d'eau pondérée en litres par cycle de lavage (programme Eco 40-60).

7 Durée programme Eco 40-60, cycle de lavage et séchage / cycle de lavage seul

** La valeur indiquée a été arrondie

* Les conditions de garantie peuvent être trouvées sur notre site internet

*** Comparaison entre la durée du programme Easy Care 40°C et la durée du programme Easy Care 40°C avec l'option Speed

**Série 8, Lavante-séchante, 10.5/6 kg,
1400 trs/min
WNC254A0BY**

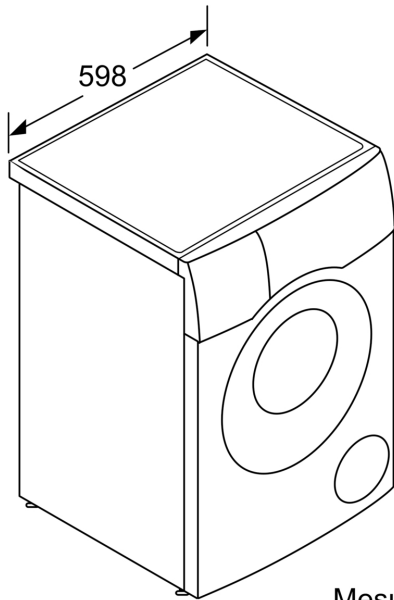

Mesures en mm

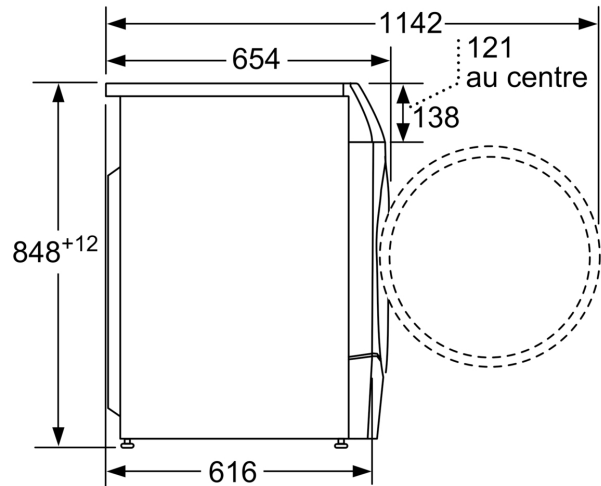

Mesures en mm