

**Série 8, 1400 trs/min  
WDU8H542EU****Accessoires en option**

WMZ2381 : RALLONGE AQUASTOP / AQUASECURE

**Lave-linge séchant avec Hybrid FlexAir :  
soyez encore plus efficace et profitez de  
résultats de lavage et de séchage précis  
pour tous les types de textiles. Lavez et  
séchez jusqu'à 6 kg en une seule fois.**

- **Iron Assist** : le programme de vapeur intelligent de votre sèche-linge qui défroisse le linge une fois sec.
- Commande particulièrement confortable grâce à l'affichage DirectSelect et au sélecteur illuminé - pour un choix du programme facile et rapide.
- **Lavage & séchage 60 minutes**: vos petites charges de linge parfaitement lavées et séchées en seulement 60 minutes.
- **SpeedPerfect**: linge parfaitement propre, jusqu'à 3 fois plus rapidement.
- **Programme Hygiène** : traitement avant lavage et cycle de lavage tout doux pour le linge délicat.

**Données techniques**

Classe d'efficacité énergétique du cycle de lavage/séchage: D  
Classe d'efficacité énergétique du programme Eco 40-60: A  
Consommation énergétique pondérée en kWh pour 100 cycles complets de lavage/séchage: 307 kWh  
Consommation énergétique pondérée en kWh pour 100 cycles de lavage Eco 40-60: 49 kWh  
Capacité maximale en kg pour un cycle de lavage/séchage: 6,0  
Capacité maximale en kg pour un cycle de lavage: 10,0  
Consommation d'eau du cycle complet de lavage/séchage en litres par cycle: 74 l  
Consommation d'eau du programme Eco en litres par cycle: 50 l  
Durée du cycle complet de lavage/séchage en heures et en minutes à la capacité nominale: 8:00 h  
Durée du programme Eco 40-60 en heures et en minutes à la capacité nominale: 3:55 h  
Classe d'efficacité d'essorage du programme Eco 40-60: B  
Émissions de bruit acoustique dans l'air: 70 dB(A) re 1 pW  
Classe d'émissions de bruit acoustique dans l'air: A  
Type de construction: Pose libre  
Top amovible: Non  
Charnière de la porte: Gauche  
Longueur du cordon électrique: 210,0 cm  
Hauteur avec top amovible: -12 mm  
Dimensions du produit: 848 x 598 x 616 mm  
Poids net: 84,9 kg  
Volume du tambour: 65 l  
Code EAN: 4242005330911



## Série 8, 1400 trs/min WDU8H542EU

**Lave-linge séchant avec Hybrid FlexAir :  
soyez encore plus efficace et profitez de  
résultats de lavage et de séchage précis  
pour tous les types de textiles. Lavez et  
séchez jusqu'à 6 kg en une seule fois.**

- Lavante-séchante, Pose libre

### Informations générales

- Classe d'efficacité énergétique lavage et séchage<sup>1</sup>: D
- Classe d'efficacité énergétique lavage<sup>2</sup>: A
- Energie<sup>3</sup> / Eau<sup>4</sup> lavage et séchage: 307 kWh / 74 litres
- Energie<sup>5</sup> / Eau<sup>6</sup> lavage: 49 kWh / 50 litres
- Capacité lavage et séchage / lavage: 1 - 6 kg / 1 - 10 kg
- Durée programme<sup>7</sup> laver et sécher / laver: 8:00 h:min / 3:55 h:min
- Classe d'efficacité d'essorage: Classe d'essorage\_Eu19: B
- Vitesse d'essorage<sup>\*\*</sup>: 0 - 1400 trs/min
- Niveau sonore essorage: 70 dB (A) re 1 pW
- Classe d'efficacité sonore: A

### Programmes

- Programme de lavage standard: coton, synthétiques, délicat/soie, laine/lavage à la main
- Programms spéciaux lavage: Nettoyage tambour avec rappel automatique, Express 15 min, Rinçage, Mix, MyTime, Vidange/Essorage, Remote Program, Sport
- Les programmes de lavage principaux peuvent être utilisés comme programme de séchage ou comme programme de lavage et séchage combiné.
- Programme de séchage standard: coton, synthétiques
- Programmes de séchage spécial: Rafraichir, MyTime, Wash&Dry 60'
- Programmes via app: Duvet, Essuies, Chemises, Hygiene

### Options

- Home Connect: Contrôle à distance
- SpeedPerfect: parfaitement propre, jusqu'à trois fois plus rapide. \*\*\*
- Options lavage: 1-3 cycles de rinçage en plus, Repassage facile, HygieneCare, Sécurité d'enfants, myFavorite, Night wash, SpeedPerfect, Prélavage, Plus d'eau
- Options séchage: Prêt à repasser, Night Dry/Silent Dry, Solo Dry, Speed, Prêt à ranger, Prêt à ranger+, Lavage et Séchage
- Options de séchage pour la plupart des programmes de lavage
- Fonction AutoDry, Programmes à minuterie

### Equipement et confort

- Rajout de linge: fonction qui vous offre la possibilité d'ajouter du linge même après le départ d'un programme de lavage.
- Commande extrêmement confortable grâce au bandeau de commande incliné et plus ergonomique avec touches sensibles à 85 cm de hauteur
- Système Hybrid FlexAir pour économiser votre consommation d'énergie lors du lavage
- AquaStop\* avec une garantie à vie contre les dégâts des eaux
- EcoSilence Drive: moteur à faible consommation, des plus silencieux
- 10 ans de garantie sur le moteur EcoSilence Drive
- Commande entièrement électronique en métal pour tous les programmes de lavage, températures et programmes spéciaux.
- Grand display MultiTouch LED pour le déroulement du programme, la température, vitesse d'essorage max., temps résiduel, fin différée 24 h, recommandation de charge et affichage de la consommation
- VarioDrum: tambour pour un lavage doux et efficace
- Eclairage du tambour par LED lumière d'intérieure du tambour
- Face intégrée 32 cm chrome, gris foncé avec 125° angle d'ouverture
- ActiveWater Plus: la détection automatique de la charge permet une consommation d'eau particulièrement économique, même pour les petites charges de linge.
- Design AntiVibration: plus de silence et stabilité
- Isolation acoustique renforcée grâce à la plaque de sol
- Réduction sonore grâce à une isolation acoustique renforcée
- Détection de mousse
- Système anti-balourd
- Signal de fin de programme
- Condenseur sans entretien: élimination automatique des peluches
- Sécurité enfants
- Hublot avec vitre de protection
- Porte à ouverture latérale - charnières à gauche
- Crochet de fermeture métallique
- Fermeture de porte magnétique confort

### Caractéristiques techniques

- A glisser sous plan de travail de 85 cm
  - Dimensions (H x L): 84.8 cm x 59.8 cm
  - Profondeur de l'appareil: 61.6 cm
  - Profondeur porte incluse: 65.4 cm
  - Profondeur avec porte ouverte: 114.2 cm
- 1 2 Echelle de classes d'efficacité énergétique de A à G.  
3 Consommation d'énergie en kWh par 100 cycles complets (programme Eco 40-60).  
4 Consommation d'eau pondérée en litres par cycle complet (programme Eco 40-60).  
5 Consommation d'énergie en kWh par 100 cycles de lavage (programme Eco 40-60).  
6 Consommation d'eau pondérée en litres par cycle de lavage (programme Eco 40-60).*

<sup>7</sup> Durée programme Eco 40-60, cycle de lavage et séchage / cycle de lavage seul

\* Les conditions de garantie peuvent être trouvées sur notre site internet

\*\* La valeur indiquée a été arrondie

\*\*\* Comparaison entre la durée du programme Easy Care 40°C et la durée du programme Easy Care 40°C avec l'option Speed

**Série 8, 1400 trs/min**  
**WDU8H542EU**

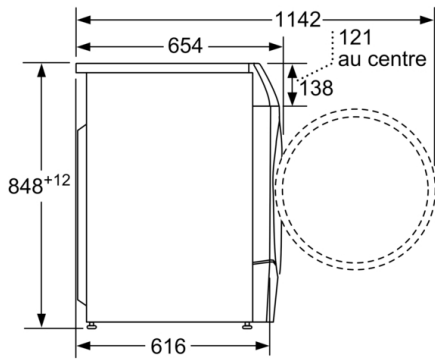

Mesures en mm

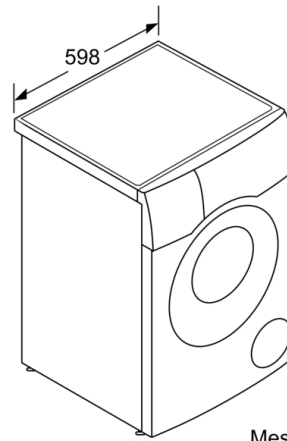

Mesures en mm