

**Serie | 2, lave-vaisselle entièrement
intégrable, 45 cm
SPV25CX03E**



Accessoires en option

SGZ1010 : RALLONGE AQUASTOP
SMZ5000 : KIT LAVAGE 4ELEMENTS POUR LAVE-VAISSELLE
SMZ5003 : CHARNIERES DE PLINTHE
SMZ5005 : Jeu de fixation Niro
SMZ5300 : SUPPORT VERRES A PIED PANIERS MAXFLEX/PR

**Lave-vaisselle SilencePlus: délicat, même
avec vos oreilles.**

- **Verre 40°C** : Programme de lavage et de séchage délicat avec votre vaisselle la plus fragile.
- **InfoLight** : témoin lumineux de fonctionnement au sol.
- **AquaStop**: garantie à vie 100% contre les dégâts des eaux
- **EcoSilence Drive**: exceptionnellement silencieux, particulièrement efficace et garantit une faible consommation électrique.

Données techniques

Classe d'efficacité énergétique: F
Consommation énergétique pour 100 cycles de programme Eco: 78 kWh
Nombre maximum de couverts: 9
Consommation d'eau du programme Eco en litres par cycle: 8,5 l
Durée du programme: 3:15 h
Émissions de bruit acoustique dans l'air: 46 dB(A) re 1 pW
Classe d'émissions de bruit acoustique dans l'air: C
Type de construction: Encastrable
Hauteur avec top amovible: 0 mm
Dimensions du produit: 815 x 448 x 550 mm
Taille de la niche d'encastrement: 815-875 x 450 x 550 mm
Certificats de conformité: CE, VDE
Profondeur porte ouverte à 90°: 1150 mm
Pieds réglables: Oui - tous depuis l'avant uniquement
Réglage maximum de la hauteur des pieds: 60 mm
Plinthe réglable: Horizontale et verticale
Poids net: 29,722 kg
Poids brut: 31,5 kg
Puissance de raccordement: 2400 W
Intensité: 10 A
Tension: 220-240 V
Fréquence: 50; 60 Hz
Longueur du cordon électrique: 175 cm
Type de prise: Fiche cont.terre/Gard.fil ter.
Longueur du tuyau d'alimentation: 165 cm
Longueur du tuyau d'évacuation: 205 cm
Code EAN: 4242005061334
Type de montage: Intégration total



Serie | 2, lave-vaisselle entièrement intégrable, 45 cm SPV25CX03E

Lave-vaisselle SilencePlus: délicat, même avec vos oreilles.

Informations générales

- Classe d'efficacité énergétique: A+
- Classe d'efficacité de séchage: A
- Consommation pour le programme Eco 50°C: 0.78 kWh
- Consommation d'énergie pour le programme Eco 50°C: 220 kWh par an, basé sur 280 cycles standards utilisant de l'eau froide et le mode basse puissance. La consommation réelle dépendra de la manière dont l'appareil est utilisé.
- Consommation d'eau en programme Eco 50: 8.5 l
- Consommation d'eau pour le programme Eco 50°C: 2380 litres par an, basé sur 280 cycles standards. La consommation réelle dépendra de la façon dont le lave-vaisselle est utilisé.

Programmes

- 5 programmes: Intensif 70 °C, Auto 45-65 °C, Eco 50 °C, Verre 40 °C
- 2 fonctions spéciales : varioSpeed Plus, Extra sec

Equipement et confort

- Niveau sonore: 46 dB (A) re 1 pW
- Capacité: 9 couverts
- Système de régénération électronique
- Élément de chauffage instantané
- Assistant de dosage
- EcoSilence Drive
- Bras d'aspersion duoPower dans le panier supérieur
- AquaSensor, Capteur de charge
- Détection automatique du type de produit de lavage
- Échangeur thermique.
- Technique de lavage alterné
- Filtre autonettoyant à triple filtre
- Commande sur le bord supérieur de la porte
- Indication de déroulement du programme via LED
- Signal acoustique de fin de programme
- InfoLight
- Indicateur électronique de la réserve de sel
- Indicateur électronique de la réserve de produit de rinçage
- Paniers Vario
- Panier supérieur réglable en hauteur
- Range-assiettes rabattables dans le panier inférieur (2x)
- Compartiment à couverts dans le panier supérieur
- Revêtement intérieur: Acier inox
- aquaStop® : garantie Bosch en cas de dégât des eaux - pour toute la durée de vie de l'appareil*
- EasyLock
- Glass protection technology
- Pied arrière réglable de l'avant
- Déflecteur de vapeur inclus
- Dimensions (H x L x P): 81.5 x 44.8 x 55 cm

**Serie | 2, lave-vaisselle entièrement
intégrable, 45 cm
SPV25CX03E**

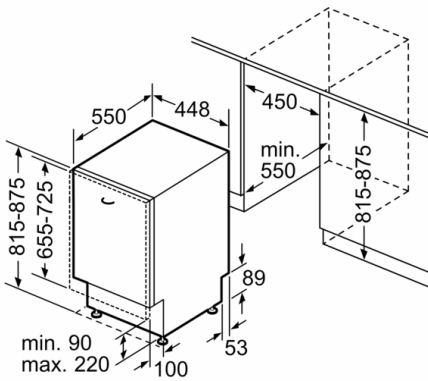

Mesures en mm

