

**Serie | 8, lave-vaisselle intégrable, 60 cm, Inox SMI88US36E**



**Lave-vaisselle PerfectDry avec système de séchage Zeolite® 3D AirFlow : des résultats de séchage parfaits, même sur la vaisselle en plastique.**

- **AquaStop:** garantie à vie 100% contre les dégâts des eaux
- **Technique de protection de verres:** pour un respect optimal de la vaisselle fragile
- **Sécurité enfants :** verrouillage de la porte pour empêcher son ouverture et l'interruption du programme en cours.
- **EcoSilence Drive:** exceptionnellement silencieux, particulièrement efficace et garantit une faible consommation électrique.

**Données techniques**

Classe d'efficacité énergétique: D

Consommation énergétique pour 100 cycles de programme Eco: 84 kWh

Nombre maximum de couverts: 13

Consommation d'eau du programme Eco en litres par cycle: 7,7 l

Durée du programme: 3:45 h

Émissions de bruit acoustique dans l'air: 42 dB(A) re 1 pW

Classe d'émissions de bruit acoustique dans l'air: B

Type de construction: Encastrable

Hauteur avec top amovible: 0 mm

Dimensions du produit: 815 x 598 x 573 mm

Taille de la niche d'encastrement: 815-875 x 600 x 550 mm

Certificats de conformité: CE, VDE

Profondeur porte ouverte à 90°: 1150 mm

Pieds réglables: Oui - tous depuis l'avant uniquement

Réglage maximum de la hauteur des pieds: 60 mm

Plinthe réglable: 0

Poids net: 45,7 kg

Poids brut: 48,0 kg

Puissance de raccordement: 2400 W

Intensité: 10 A

Tension: 220-240 V

Fréquence: 50; 60 Hz

Longueur du cordon électrique: 175 cm

Type de prise: 0

Longueur du tuyau d'alimentation: 165 cm

Longueur du tuyau d'évacuation: 190 cm

Code EAN: 4242005142996

Type de montage: Demi-intégration



**Accessoires en option**

SGZ1010 : RALLONGE AQUASTOP

SMZ2014 : PANIER POUR VERRE A LONG PIED

SMZ5003 : CHARNIERES DE PLINTHE

SMZ5005 : Jeu de fixation Niro

SMZ5100 : PANIER A COUVERTS CLASSIQUE MOBILE

SMZ5300 : SUPPORT VERRES A PIED PANIERS MAXIFLEX/PR



## Serie | 8, lave-vaisselle intégrable, 60 cm, Inox SMI88US36E

**Lave-vaisselle PerfectDry avec système de séchage Zeolite® 3D AirFlow : des résultats de séchage parfaits, même sur la vaisselle en plastique.**

### Informations générales

- Consommation énergétique: A+++ -10% plus économe (211 kWh/an) que la valeur limite (235 kWh/an) de la classe d'efficacité A+++
- Classe d'efficacité de séchage: A
- Consommation pour le programme Eco 50°C: 0.73 kWh
- Consommation d'eau en programme Eco 50: 7.7 l

### Programmes

- 8 Programmes : Intensif 70 °C, Auto 45-65 °C, Eco 50 °C, Silence 50 °C, Court 60 °C, Verre 40 °C, Rapide 45 °C, Prélavage
- 5 fonctions spéciaux: Home Connect par WLAN (contrôle du lave-vaisselle à distance), Zone haute pression, VarioSpeedPlus, HygienePlus, Extra-sec
- Programme Entretien de la machine

### Equipement et confort

- Niveau sonore: 42 dB (A) re 1 pW
- Niveau sonore progr. Silence : 40 dB(A) re 1 pW
- Capacité: 13 couverts
- Système de régénération électronique
- Élément de chauffage instantané
- Zeolith
- Système d'économie d'eau
- Assistant de dosage
- EcoSilence Drive
- AquaSensor, Capteur de charge
- Détection automatique du type de produit de lavage
- Echangeur thermique
- Technique de lavage alterné
- Filtre autonettoyant à triple filtre
- PiezoTouchControl (noir)
- EmotionLight
- Commande sur le bord supérieur de la porte
- Display TFT couleur haute définition avec symboles et texte
- Signal acoustique de fin de programme
- Horloge temps réel
- Display (noir) avec texte blanc
- Démarrage différé électronique: 1-24 heures
- Indicateur électronique de la réserve de sel
- Indicateur électronique de la réserve de produit de rinçage
- Paniers VarioFlexPro avec TouchPoints rouges
- Tiroir à couverts vario Pro
- Panier supérieur réglable en hauteur avec RackMatic (à 3 niveaux)
- Range-assiettes rabattables dans le panier supérieur (6x)
- Range-assiettes rabattables dans le panier inférieur (8x)
- Supports pour tasses dans le panier supérieur (2x)
- Support pour verres dans le panier inférieur
- Revêtement intérieur: Acier inox
- aquaStop® : garantie Bosch en cas de dégât des eaux - pour toute la durée de vie de l'appareil\*
- Sécurité enfant
- EasyLock
- Glass protection technology
- Pied arrière réglable de l'avant
- Incl. Porte-verre
- Déфлекteur de vapeur inclus
- Dimensions (H x L x P): 81.5 x 59.8 x 57.3 cm
- \* Veuillez trouver les termes de garantie à l'adresse: <https://www.bosch-home.be/fr/nos-services/garanties/conditions-de-garantie>

**Serie | 8, lave-vaisselle intégrable, 60 cm,  
Inox  
SMI88US36E**

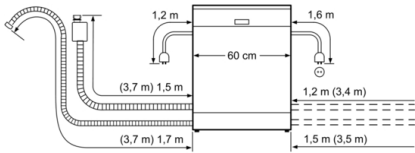

( ) Werte mit Verlängerungssatz

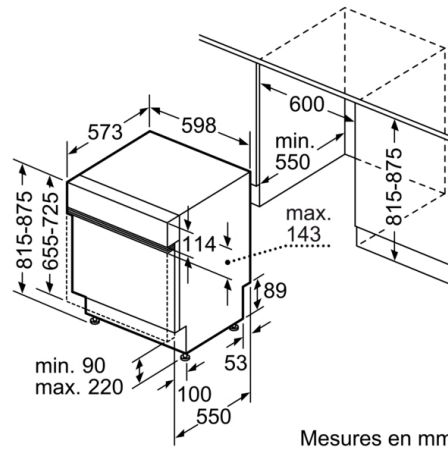

Mesures en mm