

Serie | 6, lave-vaisselle intégrable modulaire, 60 cm, Inox SKE52M65EU



A+

Lave-vaisselle ActiveWater avec hauteur modulaire 45 cm : une souplesse totale pour la hauteur d'encastrement.

- **AquaStop:** garantie à vie 100% contre les dégâts des eaux
- **EcoSilence Drive:** exceptionnellement silencieux, particulièrement efficace et garantit une faible consommation électrique.

Données techniques

Consommation d'eau (l) :	8,0
Type de construction :	Encastrable
Hauteur avec top amovible (mm) :	0
Dimensions du produit(mm) :	454 x 595 x 500
Profondeur porte ouverte à 90° (mm) :	845
Pieds réglables :	Non
Plinthe réglable :	Non
Poids net (kg) :	23,452
Poids brut (kg) :	24,8
Intensité (A) :	10
Tension (V) :	220-240
Fréquence (Hz) :	50; 60
Longueur du cordon électrique (cm) :	175
Type de prise :	Fiche cont.terre/Gard.fil ter.
Longueur du tuyau d'alimentation (cm) :	165
Longueur du tuyau d'évacuation (cm) :	215
Code EAN :	4242002841663
Nombre de couverts :	6
Consommation énergétique annuelle (kWh/annum) - NOUVEAU (2010/30/CE) :	174,00
Consommation énergétique (kWh) :	0,61
Consommation énergétique en mode "laissé sur marche" (W) - NOUVEAU (2010/30/CE) :	0,10
Consommation énergétique en mode "arrêt" (W) - NOUVEAU (2010/30/CE) :	0,10
Consommation d'eau annuelle (l/annum) - NOUVEAU (2010/30/CE) :	2240
Classe d'efficacité de séchage :	A
Programme de référence :	Eco
Durée du cycle du programme de référence (min) :	200
Niveau sonore (dB(A) re 1 pW) :	47
Type de montage :	Sur le comptoir



Serie | 6, lave-vaisselle intégrable modulaire, 60 cm, Inox SKE52M65EU

Lave-vaisselle ActiveWater avec hauteur modulaire 45 cm : une souplesse totale pour la hauteur d'encastrement.

Informations générales

- Classe d'efficacité énergétique: A+
- Classe d'efficacité de séchage: A
- Consommation pour le programme Eco 50°C: 0.61 kWh
- Consommation d'énergie pour le programme Eco 50°C: 174 kWh par an, basé sur 280 cycles standards utilisant de l'eau froide et le mode basse puissance. La consommation réelle dépendra de la manière dont l'appareil est utilisé.
- Consommation d'eau en programme Eco 50: 8 l
- Consommation d'eau pour le programme Eco 50°C: 2240 litres par an, basé sur 280 cycles standards. La consommation réelle dépendra de la façon dont le lave-vaisselle est utilisé.

Programmes

- 5 programmes: Intensif 70 °C, Auto 45-65 °C, Eco 50 °C, Délicat 40 °C, Rapide 45 °C
- 2 fonctions spéciales: VarioSpeedPlus (x3), HygiènePlus

Equipement et confort

- Niveau sonore: 47 dB (A) re 1 pW
- Capacité: 6 couverts
- Système de régénération électronique
- Élément de chauffage instantané
- EcoSilence Drive
- AquaSensor, Capteur de charge
- Détection automatique du type de produit de lavage
- Echangeur thermique
- Filtre autonettoyant à triple filtre
- Bras d'aspersion en S pour un lavage plus énergique
- Affichage du temps résiduel en minutes
- Démarrage différé électronique: 1-24 heures
- Indicateur électronique de la réserve de sel
- Indicateur électronique de la réserve de produit de rinçage
- Système de panier flexible: range-assiettes rabattables, panier à couverts Vario, supports pour tasses
- aquaStop® : garantie Bosch en cas de dégât des eaux - pour toute la durée de vie de l'appareil*
- Cuve Inox / Polinox
- Verrouillage électronique
- EasyLock
- Glass protection technology
- Set décor en inox inclus
- Accessoire inclus: rallonge AquaStop
- Dimensions (H x L x P): 45.4 x 59.5 x 50 cm

**Serie | 6, lave-vaisselle intégrable modulaire,
60 cm, Inox
SKE52M65EU**

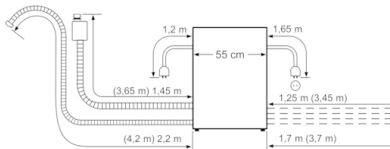

Longueurs nominales :
 AquaStop : 1,65 m Rallonge :
 Flexible d'évacuation : 2,25 m AquaStop : 2,20 m
 Câble secteur : 1,70 m Flexible d'évacuation : 2,00 m

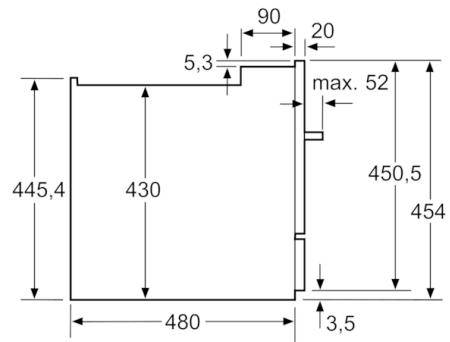

Mesures en mm

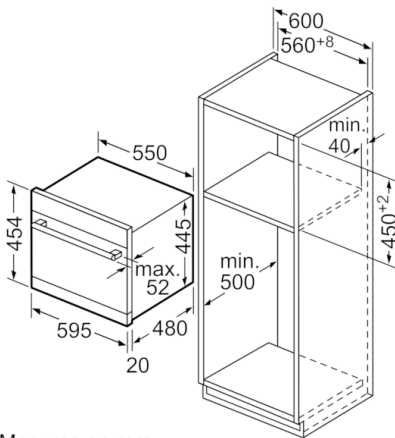

Mesures en mm

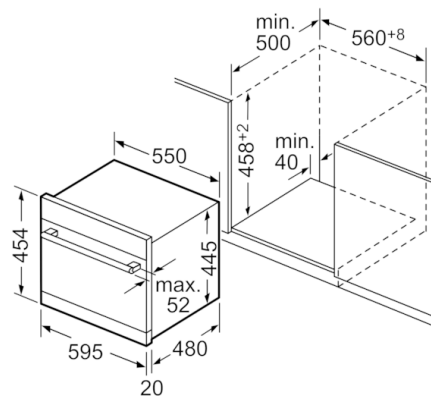

Mesures en mm