

## Série 2, lave-vaisselle entièrement intégrable, 60 cm SGV2ITX16E



### Accessoires en option

SGZ0IC00 : CLIP DE MAINTIEN POUR PANIER SUPERIEUR  
SGZ1010 : RALLONGE AQUASTOP  
SMZ2014 : PANIER POUR VERRE A LONG PIED  
SMZ2056 : PORTE INOX POUR LV 60 TOUT INTEGRABLE  
SMZ5000 : KIT LAVAGE 4ELEMENTS POUR LAVE-VAISSELLE  
SMZ5003 : CHARNIERES DE PLINTHE  
SMZ5006 : JEU DE FIXATION NIRO  
SMZ5300 : SUPPORT VERRES A PIED PANIERS MAXFLEX/PR

## Lave-vaisselle avec une option pour sécher la vaisselle en profondeur par simple pression d'un bouton.

- **InfoLight** : témoin lumineux de fonctionnement au sol.
- **AquaStop** : garantie Bosch en cas de dégâts des eaux - pendant toute la durée de vie de l'appareil.\*
- **EcoSilence Drive**: exceptionnellement silencieux, particulièrement efficace et garantit une faible consommation électrique.

### Données techniques

Classe d'efficacité énergétique: E  
Consommation énergétique pour 100 cycles de programme Eco: 92 kWh  
Nombre maximum de couverts: 12  
Consommation d'eau du programme Eco en litres par cycle: 10,5 l  
Durée du programme: 4:30 h  
Émissions de bruit acoustique dans l'air: 50 dB(A) re 1 pW  
Classe d'émissions de bruit acoustique dans l'air: C  
Type de construction: Encastrable  
Hauteur avec top amovible: 0 mm  
Dimensions du produit: 815 x 598 x 550 mm  
Taille de la niche d'encastrement: 815-875 x 600 x 550 mm  
Profondeur porte ouverte à 90°: 1150 mm  
Pieds réglables: Oui - tous depuis l'avant  
Réglage maximum de la hauteur des pieds: 60 mm  
Plinthe réglable: 0  
Poids net: 31,1 kg  
Poids brut: 33,2 kg  
Puissance de raccordement: 2400 W  
Intensité: 10 A  
Tension: 220-240 V  
Fréquence: 50; 60 Hz  
Longueur du cordon électrique: 175,0 cm  
Type de prise: 0  
Longueur du tuyau d'alimentation: 165 cm  
Longueur du tuyau d'évacuation: 190 cm  
Code EAN: 4242005322244  
Type d'installation: Intégration total



## Série 2, lave-vaisselle entièrement intégrable, 60 cm SGV2ITX16E

### Lave-vaisselle avec une option pour sécher la vaisselle en profondeur par simple pression d'un bouton.

---

#### Performance et consommation

- Classe d'efficacité énergétique<sup>1</sup>: E
- Consommation Energie<sup>2</sup> / Eau<sup>3</sup>: 92 kWh / 10.5 litres

#### Programmes/Options

- 4 programmes: Eco 50 °C, Auto 45-65 °C, Intensif 70 °C, 1h 65 °C
- 3 options: Extra Dry, Half Load, SpeedPerfect
- Machine Care

#### Confort/Sécurité

- Niveau sonore: 50 dB(A) re 1 pW
- Capacité: 12 couverts
- Assistant de dosage
- AquaSensor
- Détection automatique du type de produit de lavage
- EcoSilence Drive
- Filtre autonettoyant, à triple filtre
- Commande sur le bord supérieur de la porte
- InfoLight rouge
- 9 h
- Low Friction Wheels sur le panier inférieur
- Rack Stopper pour éviter le déraillement du panier inférieur
- Panier à couverts dans le panier inférieur
- Supports pour tasses dans le panier supérieur (2x)
- Cuve Inox / Polinox
- aquaStop® : garantie Bosch en cas de dégât des eaux - pour toute la durée de vie de l'appareil\*
- Glass protection technology

#### Dimensions

- Dimensions (H x L x P): 81.5 x 59.8 x 55 cm

<sup>1</sup> Echelle de classes d'efficacité énergétique de A à G

<sup>2</sup> Consommation énergétique en kWh par 100 cycles (en programme Eco 50 °C)

<sup>3</sup> Consommation d'eau en litres par cycle (en programme Eco 50 °C)

## Série 2, lave-vaisselle entièrement intégrable, 60 cm SGV2ITX16E

mesures en mm

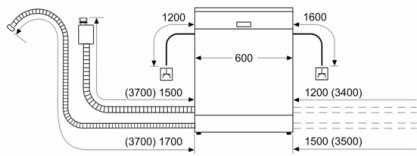

▲ prise  
( ) valeurs avec kit prolongateur

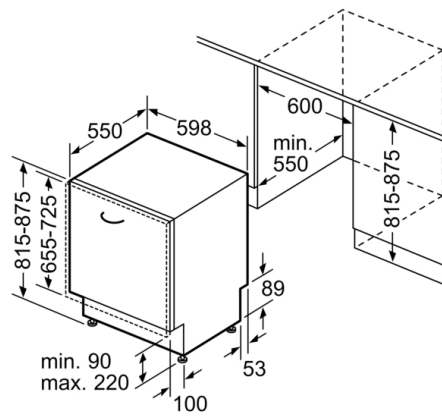

Mesures en mm