

**Serie | 6, built-under freezer, 82 x 59.8 cm  
GUD15A55**



**A+**

**Le congélateur avec 3 tiroirs transparents et sa fonction SuperFreezing : congèle les aliments encore plus rapidement**

**Données techniques**

Affichage digital de la température pour le congélateur :	Analogique
Eclairage :	Non
Catégorie de produit :	Congélateur vertical
Type de construction :	Encastrable
Porte habillable :	Possible, avec accessoire
Froid ventilé :	Non
Hauteur appareil (mm) :	820
Largeur (mm) :	598
Profondeur :	548
Dimensions du produit emballé (mm) :	890 x 620 x 670
Poids net (kg) :	35,791
Poids brut (kg) :	38,7
Puissance de raccordement (W) :	90
Intensité (A) :	10
Fréquence (Hz) :	50
Certificats de conformité :	CE, Ukraine, VDE
Longueur du cordon électrique (cm) :	230
Charnière de la porte :	Droite réversible
Autonomie en cas de coupure de courant (h) :	23
Processus de dégivrage :	Manuel
Signal de dysfonctionnement :	visuel et sonore
Porte verrouillable :	Non
Nombre de tiroirs/paniers :	3
Nombre de compartiments de congélation à volet :	0
Code EAN :	4242002647159
Marque :	Bosch
Référence Commerciale :	GUD15A55
Catégorie de produit :	Congélateur vertical
Consommation énergétique annuelle (kWh/annum) - NOUVEAU (2010/30/CE) :	184,00
Capacité net du congélateur (l) - nouveau (2010/30/EC) :	98
Pouvoir de congélation (kg/24h) - nouveau (2010/30/EC) :	12
Classe climatique :	SN-ST
Niveau sonore (dB(A) re 1 pW) :	38
Type d'installation :	Sous-encastrable

**Accessoires en option**

KFZ10AX0 : PANNEAU DE PORTE BLANC+CADRE ALU

KUZ20SX0 : PORTE INOX POUR LV60CM TOUT INTEGRABLE



4 242002 647159

## Serie | 6, built-under freezer, 82 x 59.8 cm GUD15A55

### Le congélateur avec 3 tiroirs transparents et sa fonction SuperFreezing : congèle les aliments encore plus rapidement

---

#### Informations générales

- Classe d'efficacité énergétique: A+ sur une échelle de classes d'efficacité énergétique de A+++ à D : 184 kWh/an
- Volume net partie surgélateur \*\*\*\*: 98 l

#### Equipement

- SoftClose Door: aide à la fermeture de la porte avec fermeture amortie et extra douce
- Niveau sonore: 38 dB(A) re 1 pW
- Système d'alarme optique et acoustique en cas d'augmentation de la température
- Entrée et sortie d'air par le socle, pas de coupure nécessaire dans le plan de travail
- Socle réglable
- Charnières de porte à droite, réversibles
- Combinable comme réfrigérateur-surgélateur avec réfrigérateur intégrable

#### Partie surgélateur

- Capacité de surgélation: 12 kg/24h
- Conservation en cas de coupure de courant: 23 h
- Système EtagenFrost - surgélation possible à tous les niveaux
- Commutateur de supercongél.: manual activation
- 3 tiroirs de surgélation transparents
- Thermomètre dans la contre-porte

#### Accessoires

- Accessories: 1 x bac à glaçons

#### Informations techniques

- Dimensions de la niche (H x L x P): 82 x 60 x 55 cm
- Dimensions de l'appareil (H x L x P): 82 x 59.8 x 54.8 cm
- Classe climatique: SN-ST

**Serie | 6, built-under freezer, 82 x 59.8 cm  
GUD15A55**

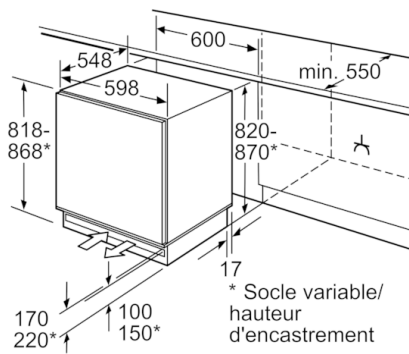

Place pour le raccordement électrique sur le côté à droite ou à gauche à côté de l'appareil.  
Entrée et sortie d'air dans le socle.

Mesures en mm