

**Serie | 6, surgélateur pose libre, 191 x
70 cm, Blanc
GSN58EW40**



A+++

**Le surgélateur NoFrost en A+++ avec
FreshSense : très efficace - protège
vos aliments surgelés grâce par une
température de surgélation constante.**

Données techniques

Affichage digital de la température pour le congélateur : Digital
Eclairage : Oui
Catégorie de produit : Congélateur vertical
Type de construction : Pose libre
Porte habillable : impossible
Froid ventilé : Réfrigérateur et congélateur
Hauteur appareil : 1910 mm
Largeur : 700 mm
Profondeur : 780 mm
Dimensions du produit emballé : 1980 x 880 x 760 mm
Poids net : 96,241 kg
Poids brut : 104,6 kg
Puissance de raccordement : 120 W
Intensité : 10 A
Fréquence : 50 Hz
Certificats de conformité : CE, VDE
Longueur du cordon électrique : 230 cm
Charnière de la porte : Droite réversible
Autonomie en cas de coupure de courant (h) : 25 h
Couleur / Materiel du corps : Blanc
Signal de dysfonctionnement : visuel et sonore
Porte verrouillable : Non
Nombre de tiroirs/paniers : 5
Nombre de compartiments de congélation à volet : 3
Code EAN : 4242002803470
Marque : Bosch
Référence Commerciale : GSN58EW40
Catégorie de produit : Congélateur vertical
Consommation énergétique - NOUVEAU (2010/30/CE) : 201,00
kWh/annum
Capacité net du congélateur - nouveau (2010/30/EC) : 360 l
Pouvoir de congélation) - nouveau (2010/30/EC) : 22 kg/24h
Classe climatique : SN-T
Niveau sonore : 41 dB(A) re 1 pW
Type d'installation : N/A



Serie | 6, surgélateur pose libre, 191 x 70 cm, Blanc GSN58EW40

Le surgélateur NoFrost en A+++ avec FreshSense : très efficace - protège vos aliments surgelés grâce par une température de surgélation constante.

Informations générales

- Classe d'efficacité énergétique: A+++ sur une échelle de classes d'efficacité énergétique de A+++ à D : 201 kWh/an
- Volume net total: 360 l
- Capacité de surgélation: 22 kg/24h
- Conservation en cas de coupure de courant: 25 h

Equipement

- NoFrost - plus jamais dégivrer
- Touches touchControl: Réglage électronique de la température au degré près
- FreshSense - température constante via la technologie des capteurs intelligents
- Système d'alarme optique et acoustique en cas d'augmentation de la température
- Système de sécurité multiple avec fonction mémoire, signal sonore de porte ouverte et indication de coupure de courant
- Niveau sonore: 41 dB(A) re 1 pW
- Ouverture de porte facile avec système AirChannel
- Intérieur avec finition en métal
- Pieds réglables en hauteur à l'avant, roulettes à l'arrière
- Charnières de porte à droite, réversibles
- Poignée facile à ouvrir
- Portes Blanc, parois Blanc

Partie surgélateur

- Système MultiAirflow
- Commutateur de supercongel.: manual activation
- 3 compartiment de surgélation intensive avec clayette en verre et à volet transparent
- 5 tiroirs de surgélation transparents, dont 1 BigBox
- VarioZone - clayettes en verre extractibles pour plus d'espace!
- Calendrier de surgélation
- Eclairage LED

Accessoires

- Accumulateur de froid

Informations techniques

- Dimensions de l'appareil (H x L x P): 191 x 70 x 78 cm
- Classe climatique: SN-T

Serie | 6, surgélateur pose libre, 191 x 70 cm, Blanc GSN58EW40

	a	b	c	d	e	f
KSW36, GSD36	187					
KSV36, KSF36, GSN36, GSV36	186					
KSV33, GSN33, GSV33	176	60	65	58	60	119.5
KSV29, GSN29, GSV29	161					
GSV24	146					
GSN51	161					
GSN54	176	70	78	70	70	142
GSN58	191					

a Hauteur
b Largeur
c Profondeur la porte fermée sans poignée et sans pièce d'écartement
d Profondeur du meuble sans pièce d'écartement
e Largeur porte ouverte sans poignée
f Profondeur la porte ouverte sans poignée et sans pièce d'écartement

Mesures en cm

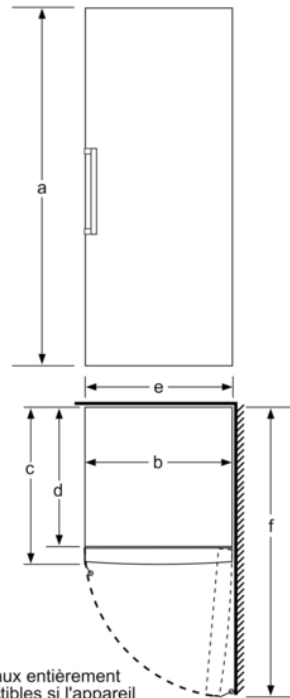

Plateaux entièrement extractibles si l'appareil est positionné directement contre un mur.

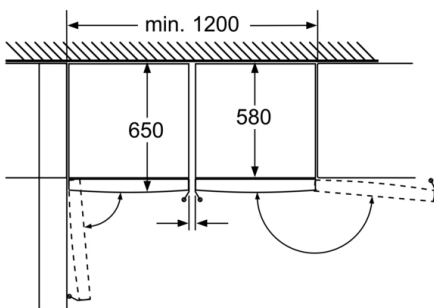

Parements entièrement amovibles lorsque l'appareil est directement placé sur un mur. Mesures en mm