

## Série 6, Hotte murale, 90 cm, Noir avec finition en verre DWK97JM60





### Accessoires en option

DWZ0AK0R0	KIT DE RECYCLAGE REGEN SS CHEMIN
DWZ0AK0S0	Kit de recyclage régénérable ext.
DWZ0AX5K0	RALLONGE CHEMINEE DE HOTTE 1000MM
DWZ0AX5L0	RALLONGE DE CHEMINEE DE HOTTE 1500MM
DWZ1AK1B6	FILTRE A CHARBON CLEANAIR PLUS
DWZ1AK1I6	KIT DE RECYCLAGE CLEANAIR PLUS
DWZ1AK1V6	KIT DE RECYCLAGE CLEANAIR+ (SS CHEMINEE)
DWZ1AX5C6	MODULE DE RECYCLAGE CLEANAIR PLUS
DWZ1AX6E1 :	
DZZ0XX0P0	FILTRE A CHARBON REGENERANT
DZZ1XX1B6	FILTRE A CHARBON CLEANAIR PLUS
HEZG9AS00S	Adaptateur

## Hotte inclinée : optimale pour garder un oeil sur vos poêles et casseroles.

- **Ultra-silencieuse** : la hotte haute performance qui produit un minimum de bruit.
- **Technologie EcoSilence Drive™** : pour des hottes alliant puissance et économie d'énergie.
- **Commande tactile TouchSelect** : votre hotte vous obéit au doigt et à l'œil.
- **Position intensive** : élimine efficacement et rapidement les odeurs.

### Données techniques

Typologie:	.....Montage mural
Longueur du cordon électrique:	..... 130.0 cm
Hauteur de l'appareil:	.....323 mm
Ecart min. par rapp. foyer él.:	..... 450 mm
Ecart min. par rapp. foyer gaz:	..... 650 mm
Poids net:	..... 21.3 kg
Type de commandes:	..... Electronique
Nombre de vitesses:	.....Niveau 3 + intensif
Débit maximal d'aspiration d'air en évacuation:	..... 436 m <sup>3</sup> /h
Débit de l'aspiration en Recyclage d'air position turbo:	..... 441 m <sup>3</sup> /h
Débit maximal d'aspiration d'air en recyclage:	..... 355 m <sup>3</sup> /h
Extraction d'air en position de boost:	..... 722 m <sup>3</sup> /h
Débit d'air maximum:	..... 436 m <sup>3</sup> /h
Nombre de lampes:	.....2
Niveau sonore:	.....54 dB(A) re 1 pW
Diamètre du réducteur d'évacuation d'air:	..... 120 / 150 mm
Matériau du filtre à graisses:	..... Aluminium résistant au lave-vaisselle
Code EAN:	..... 4242002946825
Puissance de raccordement:	..... 143 W
Intensité:	..... 10 A
Tension:	..... 220-240 V
Fréquence:	..... 50; 60 Hz
Type de prise:	..... Prise Gardy avec fil de terre
Type d'installation:	..... Montage mural



4 242002 946825

## Série 6, Hotte murale, 90 cm, Noir avec finition en verre DWK97JM60

### Hotte inclinée : optimale pour garder un oeil sur vos poêles et casseroles.

- Classe d'efficacité énergétique: A+\*
- Consommation énergétique moyenne: 32.1 kWh/an\*
- Classe d'efficacité ventilateur: A\*
- Classe d'efficacité éclairage: A\*
- Classe d'efficacité filtre à graisse: B\*
- Niveau sonore en fonctionnement normal: 54 dB\*

#### Type:

#### Design:

#### Fonctionnement / Puissance:

#### Fonctionnement / Commande:

#### Puissance

#### Confort / Sécurité:

#### Confort:

#### Dimensions:

#### Informations générales:

- 90 cm
- Hotte en verre noir
- Fonctionnement en évacuation d'air ou en mode recyclage
- En mode recyclage, fonctionnement possible sans cheminée
- Pour le fonctionnement en mode recyclage, il est nécessaire d'adapter la hotte moyennant un set de démarrage ou un module CleanAir Plus (accessoire en option)
- Hotte murale: à fixer au mur, au-dessus de la table de cuisson
- Position PowerBoost
- Commande électronique
- Commande électronique avec TouchSelect et affichage LED
- 2 prises d'air: face avant et inférieure
- Position intensive avec retour automatique après 6 minutes
- Cadre intérieur facile à nettoyer
- Aspiration à double flux
- 2 x 1,5 W module LED
- Intensité lumineuse: 238 lux
- Température de couleur: 3500 K
- Aspiration tangentielle
- Cache-filtre en verre
- 2 Filtre(s) métallique(s), lavable(s) au lave-vaisselle
- Extraction d'air EN 61591:
  - fonctionnement normal: 436 m<sup>3</sup>/h
  - position intensive: 722 m<sup>3</sup>/h
- Extraction d'air selon la norme EN 61591 ø 15 cm:
  - position normale max. 436 m<sup>3</sup>/h,
  - Intensive 722 m<sup>3</sup>/h
- Capacité d'extraction d'air EN 61591: fonctionnement normal: 436 m<sup>3</sup>/h, position intensive: 722 m<sup>3</sup>/h
- Diamètre d'évacuation recommandé ø 150 mm (ø 120 mm livré

avec l'appareil)

- Dimensions appareil en évacuation d'air (HxLxP): 928-1198 x 890 x 499 mm
- Dimensions appareil en mode recyclage avec cheminée (HxLxP): 988-1258 x 890 x 499mm
- Dimensions appareil en mode recyclage sans cheminée (hxlpx): 452 mm x 890 x 499mm
- Position intensive avec retour automatique

\*Conformément au règlement délégué européen No 65/2014



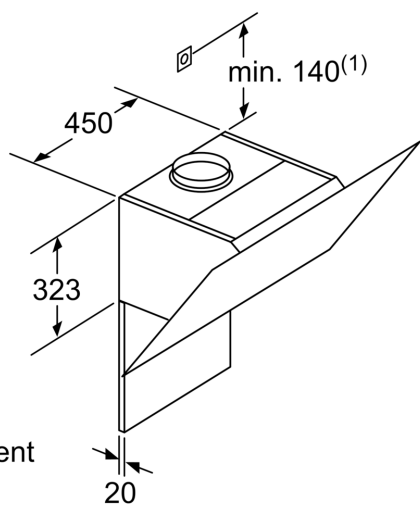

(1) Emplacement de la prise

Respecter l'épaisseur maximale de la paroi arrière.

Mesures en mm

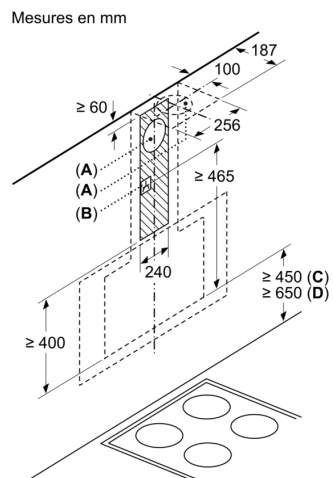

A: Évacuation  
B: Prise

En partant du bord supérieur du support casserole  
C: Électr.  
D: Gaz