

Serie 2, Lavavajillas totalmente integrable, 60 cm SMV25AX01E



Un lavado perfecto con muy bajo ruido.

- **ExtraDry:** opción de secado adicional para cargas difíciles de secar.
- **AquaStop:** protección contra daños ocasionados por el agua, garantizando una larga vida útil del producto.
- **EcoSilence Drive:** especialmente ahorro de energía y funcionamiento silencioso con una vida útil particularmente alta.

Datos técnicos

Clase de eficiencia energética (norma (UE) 2017/1369): E
Consumo de energía de 100 ciclos del programa Eco (EU 2017/1369): 92 kWh

Número máximo de cubiertos (EU 2017/1369): 12

Consumo de agua del programa eco en litros por ciclo (EU 2017/1369): 9.5 l

Duración del programa (EU 2017/1369): 3:30 h

Emisiones de ruido aéreo (EU 2017/1369): 48 dB(A) re 1 pW

Clase de emisiones de ruido aéreo (EU 2017/1369): C

EFICACIA LAVADO: A

Consumo de agua: 9.5 l

Consumo total anual energía 220 días: 198 kWh

Consumo total anual agua 220 días: 2090 l

Tipo de construcción: Encastrable

Tapa desmontable: No

Opciones de panelado de la puerta: Imposible

Altura sin la mesa de trabajo: 0 mm

Altura del producto: 815 mm

Patas regulables: Si, a todo

Ajuste máximo de las patas: 60 mm

ZÓCALO REGULABLE: Ambos horizontal y vertical

Peso neto: 32.5 kg

Peso bruto: 34.7 kg

Potencia de conexión: 2400 W

Intensidad corriente eléctrica: 10 A

Tensión: 220-240 V

Frecuencia: 50; 60 Hz

Certificaciones de homologación: CE, VDE

Longitud del cable de alimentación eléctrica: 175 cm

Tipo de clavija: Schuko con conexión a tierra

Longitud de la manguera de entrada: 165 cm

Longitud de la manguera de salida: 190 cm

Resistencia oculta: Si

Descripción del sistema de protección del agua: Protección triple 24h

Seguro para niños: No

NIVELES REGULACIÓN DUREZA AGUA: Si

Tipo de cesta superior: básico

Cesta superior ajustable: No

Tipo de cesta inferior: básico

Tercer nivel de carga: Ninguno

Accesorios opcionales: SMZ5003, SMZ5006, SMZ1051EU,

SMZ2056, SMZ5000, SMZ5001, SMZ5002, SGZ1010, SGZ8BI00

Accesorios incluidos 2: Protector de vapores

CAPACIDAD NÚMERO CUBIERTOS: 12

Color de panel de mandos: Negro

Dimensiones aparato: 815 x 598 x 550 mm

Medidas del producto embalado: 860 x 665 x 645 mm



4 242002 992693

Serie 2, Lavavajillas totalmente integrable, 60 cm SMV25AX01E

Un lavado perfecto con muy bajo ruido.

- Totalmente integrable
- 2 opciones especiales: VarioSpeedPlus, Extra Dry
- Tres temperaturas de lavado
- Dosificador de detergentes combinados
- Motor EcoSilence
- Intercambiador de calor
- Triple filtro autolimpiante
- Cuba mixta de acero inoxidable con base Polinox®
- Mandos TouchControl
- Lavado + secado LEDs
- Señal acústica de fin de programa
- Indicador de funcionamiento InfoLight
- Indicador LED de control de sal
- Indicador LED de control de abrillantador
- Cesta para cubiertos en la cesta inferior
- Soporte para tazas: 2
- AquaStop con garantía de por vida
- Pata trasera regulable desde el frontal
- Protector vapores
- Dimensiones del aparato (alto x ancho x fondo): 81.5 x 59.8 x 55 cm

Características principales:

Diseño:

Confort:

Eficiencia:

**Serie 2, Lavavajillas totalmente integrable,
60 cm
SMV25AX01E**

dimensiones en mm



⌘ enchufe
() valores con juego de prolongación

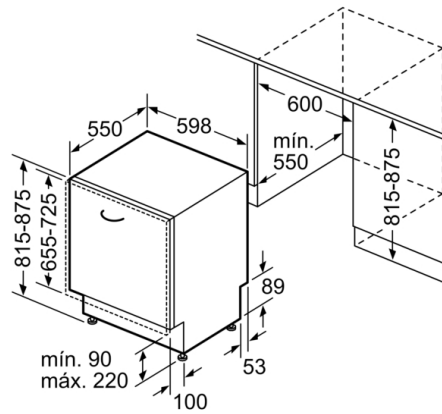

Dimensiones en mm