

Serie | 2, Lavavajillas totalmente integrable, 60 cm SMV25AX00E



Un lavado perfecto con muy bajo ruido.

- **AquaStop:** protección contra daños ocasionados por el agua, garantizando una larga vida útil del producto.
- **GlassProtect:** para el cuidado suave de sus vasos y platos delicados.
- **EcoSilence Drive:** especialmente ahorro de energía y funcionamiento silencioso con una vida útil particularmente alta.

Datos técnicos

Clase de eficiencia energética (norma (UE) 2017/1369): F
Consumo de energía de 100 ciclos del programa Eco (EU 2017/1369): 102 kWh
Número máximo de cubiertos (EU 2017/1369): 12
Consumo de agua del programa eco en litros por ciclo (EU 2017/1369): 11,7 l
Duración del programa (EU 2017/1369): 3:30 h
Emisiones de ruido aéreo (EU 2017/1369): 48 dB(A) re 1 pW
Clase de emisiones de ruido aéreo (EU 2017/1369): C
EFICACIA LAVADO: A
Consumo de agua: 11,7 l
Consumo total anual energía 220 días: 224 kWh
Consumo total anual agua 220 días: 2574 l
Tipo de construcción: Encastrable
Tapa desmontable: No
Opciones de panelado de la puerta: Imposible
Altura sin la mesa de trabajo: 0 mm
Altura del producto: 815 mm
Patas regulables: Si, a todo
Ajuste máximo de las patas: 60 mm
ZÓCALO REGULABLE: Ambos horizontal y vertical
Peso neto: 30,830 kg
Peso bruto: 33,3 kg
Potencia de conexión: 2400 W
Intensidad corriente eléctrica: 10 A
Tensión: 220-240 V
Frecuencia: 50; 60 Hz
Certificaciones de homologación: CE, VDE
Longitud del cable de alimentación eléctrica: 175 cm
Tipo de clavija: Schuko con conexión a tierra
Longitud de la manguera de entrada: 165 cm
Longitud de la manguera de salida: 190 cm
Resistencia oculta: Si
Descripción del sistema de protección del agua: Protección triple 24h
Seguro para niños: No
NIVELES REGULACIÓN DUREZA AGUA: Si
Tipo de cesta superior: Baja
Cesta superior ajustable: Sencilla
Soportes p. tazas en cesta sup: 2
Tipo de cesta inferior: Baja
Tercer nivel de carga: Ninguno
Cutlery Basket: Standard
Accesorios opcionales: SGZ1010, SGZ8BI00, SMZ1051EU, SMZ2014, SMZ2056, SMZ5000, SMZ5002, SMZ5003, SMZ5006, SMZ5300
Accesorios incluidos 2: Protector de vapores
CAPACIDAD NÚMERO CUBIERTOS: 12
Color de panel de mandos: Negro
Dimensiones aparato: 815 x 598 x 550 mm
Medidas del producto embalado: 870 x 670 x 660 mm



Serie | 2, Lavavajillas totalmente integrable, 60 cm SMV25AX00E

Un lavado perfecto con muy bajo ruido.

Características principales:

- 5 programas: Intensivo 70 °C, Auto 45-65 °C, Eco 50 °C, 1h65 °C, Pre lavado
- Cuatro temperaturas de lavado
- 1 función especial: VarioSpeed
- AquaSensor: programa automático, AquaSensor: Programa automático, Sensor de carga
- Dimensiones del aparato (alto x ancho x fondo): 81.5x59.8x55cm

Diseño:

- Cuba mixta de acero inoxidable con base Polinox®

Confort:

- Parrillas totalmente abatibles - Regulación en altura RackMatic® - Accesorios especiales para copas, tazas y cubiertos - Accesorio especial para el lavado de bandejas de hornos o filtros de campanas
- Mandos TouchControl
- Señal acústica de fin de programa
- Cesta superior regulable en altura
- Cesta para cubiertos en la cesta inferior
- Triple filtro autolimpiante
- Programación diferida hasta 3, 6, 9 h
- Indicador de funcionamiento InfoLight
- Indicador LED de control de sal
- Indicador LED de control de abrillantador
- Dosificador de detergentes combinados
- Detección automática de detergentes combinados
- AquaStop con garantía de por vida
- Soporte para tazas: 2

Eficiencia:

- Motor EcoSilence

**Serie | 2, Lavavajillas totalmente integrable,
60 cm
SMV25AX00E**

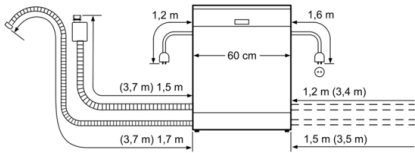

() Werte mit Verlängerungssatz

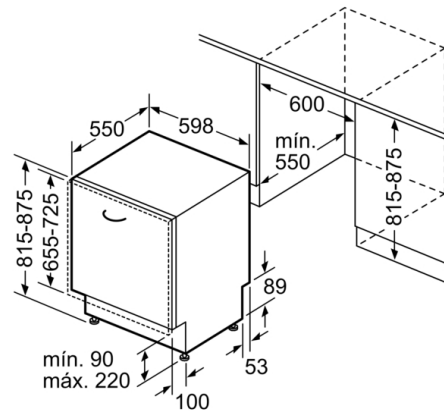

Dimensiones en mm