

**Serie 6, Secadora con bomba de calor, 9 kg
WTU87RH2ES**

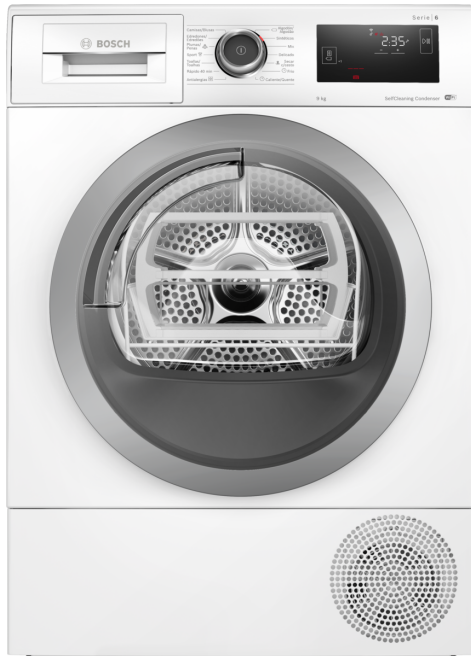

A++



Nuestras secadora de bomba de calor con Home Connect y condensador autolimpiante, ofrece y garantiza los mejores resultados de secado con el mínimo consumo de energía y mejor cuidado de las prendas.

- **Clase de eficiencia energética A++:** secado eficiente.
- **Home Connect:** electrodomésticos con conectividad inteligente para hacerte la vida más fácil.
- **Condensador autolimpiante:** la secadora que elimina las pelusas por ti.
- **AutoDry:** secado automático que deja la ropa como deseas.
- **Iluminación interior del tambor:** no pierdas de vista ni una prenda.

Datos técnicos

Tipo de construcción: Libre instalación
 Tapa superior desmontable: No
 Apertura de la puerta: A la derecha
 Longitud del cable de alimentación eléctrica: 145.0 cm
 Dimensiones (Alt x Ancho x Fondo): 842 x 598 x 613 mm
 Peso neto: 54.6 kg
 Gases fluorados de efecto invernadero: No
 Tipo de refrigerante: R290
 Unidad herméticamente sellada: Si
 Código EAN: 4242005279494
 Potencia: 800 W
 Intensidad corriente eléctrica: 10 A
 Tensión: 220-240 V
 Frecuencia: 50 Hz
 Capacidad: 9.0 kg
 Clase de eficiencia energética: A++
 Consumo de energía de secadora eléctrica, carga completa - NUEVA (2010/30/EC): 1.97 kWh
 Duración del programa estándar de algodón con carga completa: 162 min
 Consumo de energía de secadora eléctrica, carga parcial - NUEVA (2010/30/EC): 1.16 kWh
 Duración del programa estándar de algodón con carga parcial: ...104 min
 Medición de consumo energético anual, secadora eléctrica - NUEVA (2010/30/EC): 243.0 kWh/annum
 Medición de duración del programa: 129 min
 Media de la eficiencia de condensación con carga completa (%): .. 91 %
 Media de la eficiencia de condensación con carga parcial (%): .. 91 %
 Medición de eficiencia de condensación (%): 91 %

Accesorios opcionales

- WMZ20600 CESTO PARA SECADORA
- WTZ27400 Kit de unión con mesa extraíble
- WTZ27410 Kit de unión (sin mesa extraíble)
- WTZPW20D ACCESORIO LAVADORA



**Serie 6, Secadora con bomba de calor, 9 kg
WTU87RH2ES**

Dimensiones en mm

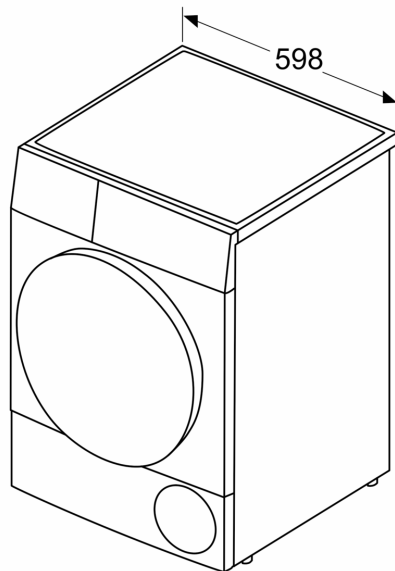

Dimensiones en mm

