

**Serie 6, Secadora con bomba de calor, 9 kg
WQG245A0ES**

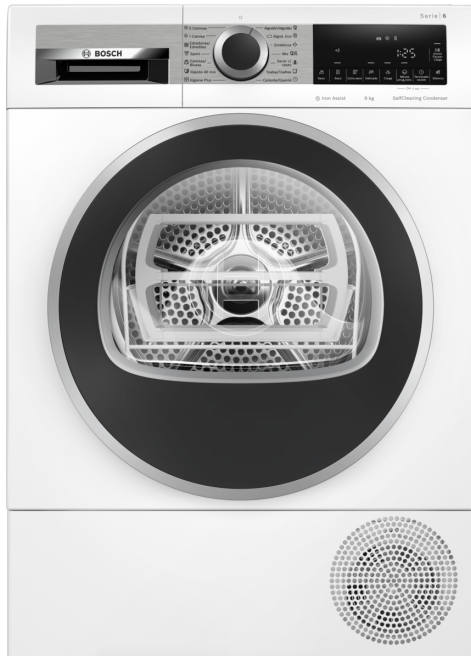

A++



Accesorios opcionales

WTZPW20D	ACCESORIO LAVADORA
WMZ20600	CESTO PARA SECADORA
WTZ27400	Kit de unión con mesa extraíble
WTZ27410	Kit de unión (sin mesa extraíble)

La secadora con bomba de calor con A++ y condensador autolimpiante ahorra energía, sus sensores AutoDry saben cuándo está seca la ropa, protegiendo tus prendas.

- **Clase de eficiencia energética A++:** secado eficiente.
- **Condensador autolimpiante:** la secadora que elimina las pelusas por ti.
- **AutoDry:** secado automático que deja la ropa como deseas.
- **Gran pantalla LED:** fácil de usar y con funciones adicionales.
- **La opción de media carga adapta los ajustes de la secadora y la duración del programa a las coladas con poca ropa.**

Datos técnicos

Tipo de construcción:	Libre instalación
Tapa superior desmontable:	No
Apertura de la puerta:	A la derecha
Longitud del cable de alimentación eléctrica:	145.0 cm
Dimensiones (Alt x Ancho x Fondo):	842 x 598 x 613 mm
Peso neto:	54.6 kg
Gases fluorados de efecto invernadero:	No
Tipo de refrigerante:	R290
Unidad herméticamente sellada:	Si
Cantidad expresada en equivalente a CO2:	0.000 t
Código EAN:	4242005314751
Potencia:	800 W
Intensidad corriente eléctrica:	10 A
Tensión:	220-240 V
Frecuencia:	50 Hz
Capacidad:	9.0 kg
Clase de eficiencia energética:	A++
Consumo de energía de secadora eléctrica, carga completa - NUEVA (2010/30/EC):	2.05 kWh
Duración del programa estándar de algodón con carga completa:	176 min
Consumo de energía de secadora eléctrica, carga parcial - NUEVA (2010/30/EC):	1.25 kWh
Duración del programa estándar de algodón con carga parcial:	121 min
Medición de consumo energético anual, secadora eléctrica - NUEVA (2010/30/EC):	258.0 kWh/annum
Medición de duración del programa:	145 min
Media de la eficiencia de condensación con carga completa (%):	86 %
Media de la eficiencia de condensación con carga parcial (%):	86 %
Medición de eficiencia de condensación (%):	86 %



**Serie 6, Secadora con bomba de
calor, 9 kg
WQG245A0ES**

Dimensiones en mm

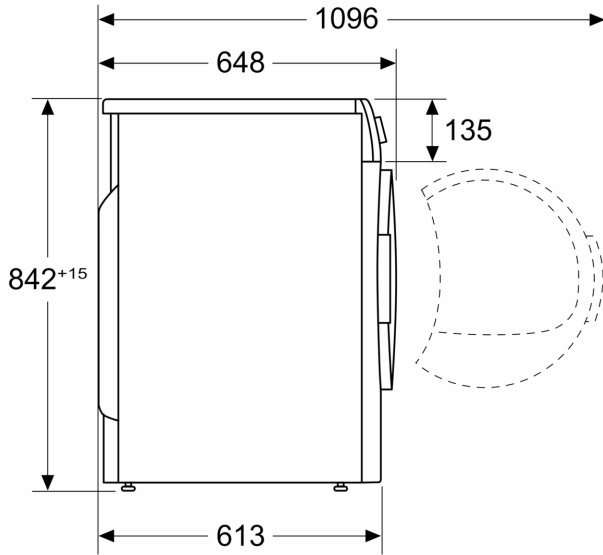

Dimensiones en mm

