

**Serie 6, Secadora con bomba de calor, 8 kg  
WQG233D0ES**



**Accesorios opcionales**

WMZ20600	CESTO PARA SECADORA
WTZ27400	Kit de unión con mesa extraíble
WTZ27410	Kit de unión (sin mesa extraíble)
WTZPW20D	ACCESORIO LAVADORA

**La secadora con bomba de calor con A+++ ahorra energía y sus sensores AutoDry saben cuándo está lista tu carga, lo que evita el sobrecalentamiento y protege tus prendas.**

- **Filtro Easy Clean:** elimina fácilmente las pelusas de la secadora para un funcionamiento eficiente.
- **AutoDry:** secado automático que deja la ropa como deseas.
- **La opción de media carga adapta los ajustes de la secadora y la duración del programa a las coladas con poca ropa.**
- **Diseño antivibraciones:** más estabilidad y menos ruido gracias a la protección contra vibraciones.
- **Programa para ropa de cama con tambor con giro reversible:** ideal para prendas grandes y pequeñas.

**Datos técnicos**

Tipo de construcción:	Libre instalación
Tapa superior desmontable:	No
Apertura de la puerta:	A la derecha
Longitud del cable de alimentación eléctrica:	145.0 cm
Dimensiones (Altura x Ancho x Fondo):	842 x 598 x 613 mm
Peso neto:	53.8 kg
Gases fluorados de efecto invernadero:	No
Tipo de refrigerante:	R290
Unidad herméticamente sellada:	Si
Cantidad expresada en equivalente a CO <sub>2</sub> :	0.000 t
Código EAN:	4242005311279
Potencia:	600 W
Intensidad corriente eléctrica:	10 A
Tensión:	220-240 V
Frecuencia:	50 Hz
Capacidad:	8.0 kg
Clase de eficiencia energética:	A+++
Consumo de energía de secadora eléctrica, carga completa - NUEVA (2010/30/EC):	1.40 kWh
Duración del programa estándar de algodón con carga completa:	165 min
Consumo de energía de secadora eléctrica, carga parcial - NUEVA (2010/30/EC):	0.84 kWh
Duración del programa estándar de algodón con carga parcial:	108 min
Medición de consumo energético anual, secadora eléctrica - NUEVA (2010/30/EC):	176.0 kWh/annum
Medición de duración del programa:	132 min
Media de la eficiencia de condensación con carga completa (%):	91 %
Media de la eficiencia de condensación con carga parcial (%):	91 %
Medición de eficiencia de condensación (%):	91 %



**Serie 6, Secadora con bomba de  
calor, 8 kg  
WQG233D0ES**

Dimensiones en mm

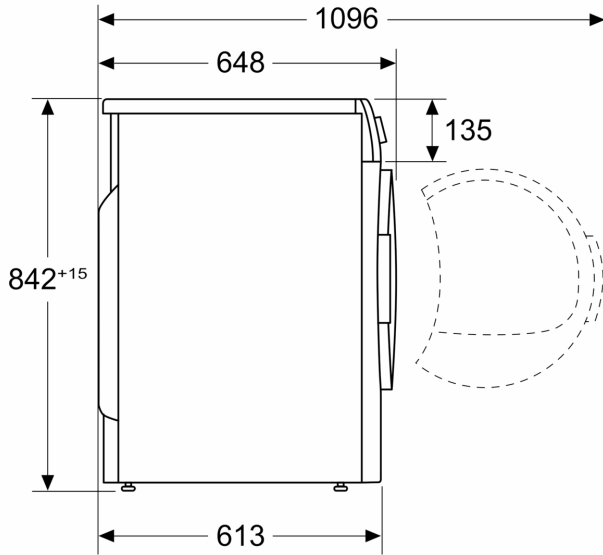

Dimensiones en mm

