

**Serie | 4, Lavavajillas totalmente integrable, 45 cm  
SPV46MX01E**



**Resultados de lavado y secado perfectos. Máxima flexibilidad interior con el mejor equipamiento.**

- **Función Extra Secado:** proporciona un secado extra para conseguir resultados perfectos.
- **Copas 40 °C:** limpieza suave para tu cristalería delicada.
- **Cestas MaxFlex:** adapta la capacidad de tu lavavajillas según tus necesidades.
- La 3ª bandeja VarioDrawer permite realizar la carga de cubiertos para que la cesta inferior quede totalmente libre para cacerolas o vajilla de gran tamaño
- Cesta superior RackMatic 3 niveles puedes regular con absoluta seguridad la altura de la cesta superior hasta 5 cm en 3 niveles diferentes, incluso con la cesta llena.

**Datos técnicos**

Clase de eficiencia energética: F

Consumo de energía de 100 ciclos del programa Eco: 84 kWh

Número máximo de cubiertos: 10

Consumo de agua del programa eco en litros por ciclo: 9,5 l

Duración del programa: 3:15 h

Emisiones de ruido aéreo: 44 dB(A) re 1 pW

Clase de emisiones de ruido aéreo: B

Tipo de construcción: Integrable

Altura de la encimera extraíble: 0 mm

Dimensiones del aparato: 815 x 448 x 550 mm

Dimensiones de instalación necesarias (H x W x D): 815-875 x 450 x 550 mm

Certificaciones de homologación: CE, VDE

Fondo con puerta abierta a 90 grados: 1150 mm

Patas regulables: Si, a todo

Ajuste máximo de las patas: 60 mm

Zócalo regulable: Ambos horizontal y vertical

Peso neto: 31,227 kg

Peso bruto: 33,0 kg

Potencia de conexión: 2400 W

Intensidad corriente eléctrica: 10 A

Tensión: 220-240 V

Frecuencia: 50; 60 Hz

Longitud del cable de alimentación eléctrica: 175 cm

Tipo de enchufe: Schuko con conexión a tierra

Longitud del manguito de entrada: 165 cm

Longitud del manguito de salida: 205 cm

Código EAN: 4242005060023

Tipo de instalación: Totalmente integrable



**Accesorios opcionales**

SGZ1010 : ACCESORIO LAVAVAJILLAS EXT. AQUASTOP

SMZ5300 : ACCESORIO LAVAVAJILLAS SOPORTE COPAS



4 242005 060023

**Serie | 4, Lavavajillas totalmente integrable,  
45 cm  
SPV46MX01E**

**Resultados de lavado y secado perfectos.  
Máxima flexibilidad interior con el mejor  
equipamiento.**

---

- Motor EcoSilence, mínimo ruido y mejor eficiencia
- Capacidad: 10 servicios
- Display con indicación de Información de tiempo restante, reposición de sal y abrillantador, sal y abrillantador
- 6 programas de lavado: Intensivo 70 °C, Auto diario 45-65 °C, ECO 50 °C, Nocturno 50 °C, Copas 40 °C y 1 hora 65 °C
- AquaSensor®: AquaSensor: programa automático, Sensor de carga
- Programa Programa especial: limpieza de la cuba
- 3 funciones especiales: VarioSpeed, Higiene Plus, Extra Secado
- Programación diferida hasta 24 h
- GlassProtect: máximo cuidado para tu vajilla más delicada, Intercambiador de calor
- 3ª bandeja VarioDrawer
- Cesta con varillas abatibles cesta superior/inferior: 2/2
- Cesta superior RackMatic regulable en 3 alturas
- Bandeja dosificadora de detergentes combinados
- Detección automática de detergentes "Todo en 1"
- Cuba interior del lavavajillas de acero inoxidable. 10 años de garantía en la cuba. 10 años de garantía
- AquaStop: sistema de protección antifugas. Garantía de por vida
- Conexión a agua fría o caliente
- Consumos: 0.84 kWh/9.5 litros
- Lavavajillas extra silencioso: 44 dB (A) re 1 pW

**Serie | 4, Lavavajillas totalmente integrable,  
45 cm  
SPV46MX01E**

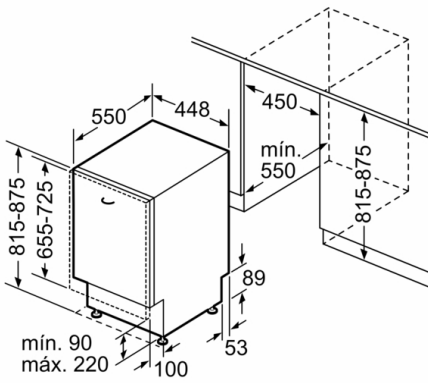

Dimensiones en mm

