

## Serie 4, Lavavajillas totalmente integrable, 45 cm SPV46FX00E



### Accesorios opcionales

SPZ5100	Cestillo cubiertos desplazable
SGZ1010	Accesorio lavavajillas ext. AquaStop
SGZ3003	Accesorio
SMZ5005	Accesorio
SMZ5300	ACCESORIO LAVAVAJILLAS SOPORTE COPAS
SMZ5001 :	
SMZ5003	Accesorio
SMZ1051EU :	
SMZ5000	Accesorio

## Lavado y cuidado perfecto de la vajilla con un lavavajillas súper silencioso

- **Motor EcoSilence:** súper eficiente y silencioso.
- **InfoLight:** proyección de luz sobre el suelo indicando si el lavavajillas está o no en funcionamiento.
- **Programa Automático:** adapta el rango de temperatura y la presión del agua en función del grado de suciedad detectado. Todo ello garantizando los mejores resultados de lavado y cuidado de la vajilla.
- **Copas 40 °C:** limpieza suave para tu cristalería delicada.
- **Función VarioSpeed:** consigue tu vajilla perfectamente limpia en un 65% menos de tiempo.

### Datos técnicos

Clase de eficiencia energética:	..... E
Consumo de energía por 100 ciclos programa ECO:	..... 76 kWh
Nº máx. servicios:	..... 10
Consumo de agua programa ECO por ciclo:	.....9.5 l
Duración del programa:	..... 3:15 h
Nivel de ruido:	.....46 dB(A) re 1 pW
Clase de nivel de ruido:	.....C
Tipo de construcción:	..... Integrable
Altura de la encimera extraíble:	..... 0 mm
Dimensiones del aparato:	..... 815 x 448 x 550 mm
Dimensiones de instalación necesarias (H x W x D):	.....815-875 x 450 x 550 mm
Fondo con puerta abierta a 90 grados:	.....1150 mm
Patas regulables:	..... Si, a todo
Ajuste máximo de las patas:	.....60 mm
Zócalo regulable:	.....Ambos, horizontal y vertical
Peso neto:	..... 31.2 kg
Peso bruto:	.....33.0 kg
Potencia:	.....2400 W
Intensidad corriente eléctrica:	..... 10 A
Tensión:	..... 220-240 V
Frecuencia:	..... 60; 50 Hz
Longitud del cable de alimentación eléctrica:	..... 175.0 cm
Tipo de enchufe:	..... Schuko a tierra
Longitud del manguito de entrada:	..... 165 cm
Longitud del manguito de salida:	..... 205 cm
Código EAN:	..... 4242005068517
Tipo de instalación:	.....Integrable



**Serie 4, Lavavajillas totalmente integrable, 45 cm  
SPV46FX00E**

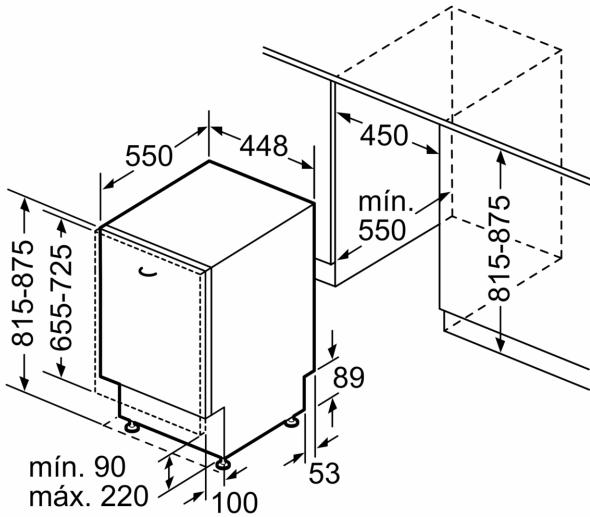

Dimensiones en mm

dimensiones en mm

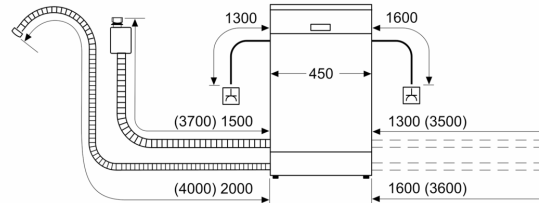

⌚ enchufe  
( ) valores con juego de prolongación