

**Serie 4, Lavavajillas totalmente integrable, 45 cm  
SPV45IX05E**



**Lavado y cuidado perfecto de la vajilla con un lavavajillas súper silencioso**

- **Motor EcoSilence:** súper eficiente y silencioso.
- **InfoLight:** proyección de luz sobre el suelo indicando si el lavavajillas está o no en funcionamiento.
- **Programa Automático:** adapta el rango de temperatura y la presión del agua en función del grado de suciedad detectado. Todo ello garantizando los mejores resultados de lavado y cuidado de la vajilla.
- **Función Extra Secado:** proporciona un secado extra para conseguir resultados perfectos.
- **La función HigienePlus permite conseguir hasta una temperatura de hasta 70°C durante el aclarado final que se mantiene durante 10 minutos. Perfecto para aquellos hogares con bebés o personas alérgicas.**

SGZ1010 Accesorio lavavajillas ext. AquaStop  
SMZ1051EU :  
SMZ5001 :  
SMZ5003 Accesorio  
SMZ5005 Accesorio

Clase de eficiencia energética: ..... E  
Consumo de energía por 100 ciclos programa ECO: ..... 70 kWh  
Nº máx. servicios: ..... 9  
Consumo de agua programa ECO por ciclo: .....8.5 l  
Duración del programa: ..... 3:15 h  
Nivel de ruido: ..... 46 dB(A) re 1pW  
Clase de nivel de ruido: .....C  
Tipo de construcción: ..... Integrable  
Altura de la encimera extraíble: ..... 0 mm  
Dimensiones del aparato: ..... 815 x 448 x 550 mm  
Dimensiones de instalación necesarias (H x W x D): .815-875 x 450 x 550 mm  
Fondo con puerta abierta a 90 grados: .....1150 mm  
Patas regulables: ..... Si, a todo  
Ajuste máximo de las patas: .....60 mm  
Zócalo regulable: .....Ambos, horizontal y vertical  
Peso neto: ..... 30.7 kg  
Peso bruto: .....32.5 kg  
Potencia: .....2400 W  
Intensidad corriente eléctrica: ..... 10 A  
Tensión: ..... 220-240 V  
Frecuencia: ..... 60; 50 Hz  
Longitud del cable de alimentación eléctrica: ..... 175.0 cm  
Tipo de enchufe: ..... Schuko a tierra  
Longitud del manguito de entrada: ..... 165 cm  
Longitud del manguito de salida: ..... 205 cm  
Código EAN: ..... 4242005068500  
Tipo de instalación: .....Integrable



**Serie 4, Lavavajillas totalmente integrable, 45 cm  
SPV45IX05E**

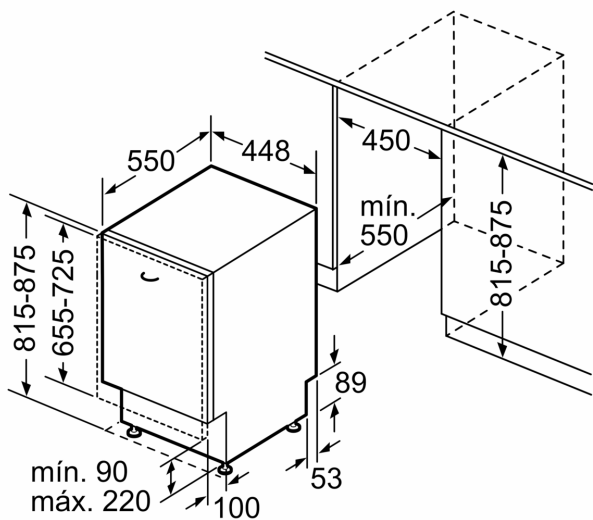

Dimensiones en mm

dimensiones en mm

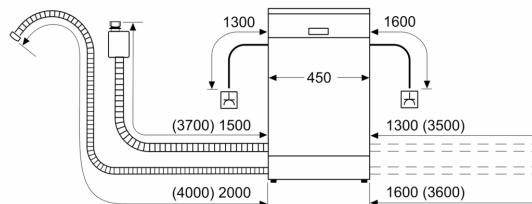

⏏ enchufe  
( ) valores con juego de prolongación