

Serie | 4, Lavavajillas totalmente integrable, 45 cm SPV45CX01E



Resultados de lavado y secado perfectos. Máxima flexibilidad interior con el mejor equipamiento.

- **Función Extra Secado:** proporciona un secado extra para conseguir resultados perfectos.
- Cesta superior regulable en altura, Rackmatic; más espacio para tus platos de grandes dimensiones.
- **InfoLight:** proyección de luz sobre el suelo indicando si el lavavajillas está o no en funcionamiento.
- **AquaStop:** sistema antifugas con garantía única y de por vida.
- Lavavajillas Bosch sostenibles gracias a la múltiple tecnología que incorporan. Tecnología ActiveWater consumo respetuoso de agua y energía garantizando unos resultados excelentes de limpieza.



Datos técnicos

Clase de eficiencia energética (norma (UE) 2017/1369):	F
Consumo de energía de 100 ciclos del programa Eco (EU 2017/1369):	78
Número máximo de cubiertos (EU 2017/1369):	9
Consumo de agua del programa eco en litros por ciclo (EU 2017/1369):	8,5
Duración del programa (EU 2017/1369):	3:15
Emisiones de ruido aéreo (EU 2017/1369):	48
Clase de emisiones de ruido aéreo (EU 2017/1369):	C
Tipo de construcción:	Integrable
Altura de la encimera extraíble (MM):	0
Dimensiones del aparato:	815 x 448 x 550
Medidas del nicho de encastre:	815-875 x 450 x 550
Fondo con puerta abierta a 90 grados (mm):	1150
Patas regulables:	Si, a todo
Ajuste máximo de las patas (mm):	60
Zócalo regulable:	Ambos horizontal y vertical
Peso neto (kg):	28,720
Peso bruto (kg):	30,5
Potencia de conexión (W):	2400
Intensidad corriente eléctrica (A):	10
Tensión (V):	220-240
Frecuencia (Hz):	50; 60
Longitud del cable de alimentación eléctrica (cm):	175
Tipo de clavija:	Schuko con conexión a tierra
Longitud del manguito de entrada (cm):	165
Longitud del manguito de salida:	205
Código EAN:	4242005074990
Tipo de instalación:	Totalmente integrable

Accesorios opcionales

SGZ1010 :
SMZ5000 :
SMZ5300 :



4 242005 074990

**Serie | 4, Lavavajillas totalmente integrable,
45 cm
SPV45CX01E**

**Resultados de lavado y secado perfectos.
Máxima flexibilidad interior con el mejor
equipamiento.**

- Clase de eficiencia energética: A+dentro del rango A+++ (más eficiente) a D (menos eficiente)
- Motor EcoSilence, mínimo ruido y mejor eficiencia
- Capacidad: 9 servicios
- Display con indicación de Información de tiempo restante, reposición de sal y abrillantador, sal y abrillantador
- AquaSensor®: AquaSensor: programa automático, Sensor de carga
- Programa Programa especial: limpieza de la cuba
- Programación diferida hasta 24 h
- GlassProtect: máximo cuidado para tu vajilla más delicada, Intercambiador de calor
- Cesta con varillas abatibles cesta superior/inferior: 0/2
- Cesta superior regulable en altura
- Bandeja dosificadora de detergentes combinados
- Detección automática de detergentes "Todo en 1"
- Cuba interior del lavavajillas de acero inoxidable. 10 años de garantía en la cuba. 10 años de garantía
- AquaStop: sistema de protección antifugas. Garantía de por vida
- Conexión a agua fría o caliente
- Consumos: 0.78 kWh/8.5 litros
- Lavavajillas extra silencioso: 48 dB (A) re 1 pW

**Serie | 4, Lavavajillas totalmente integrable,
45 cm
SPV45CX01E**

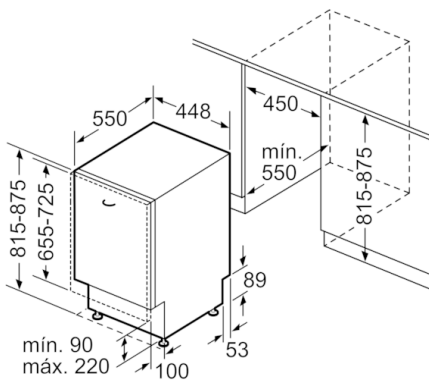

Dimensiones en mm