

## Serie 4, Lavavajillas totalmente integrable, 45 cm, Puerta deslizante SPH4EKX24E



## Lavavajillas con Home Connect y una gran calidad de secado. Sistema de puerta deslizante para cocinas con diseño de zócalos bajos y puertas altas.

- **Lavavajillas Bosch sostenibles gracias a la múltiple tecnología que incorporan. Tecnología ActiveWater consumo respetuoso de agua y energía garantizando unos resultados excelentes de limpieza.**
- **Home Connect:** electrodomésticos con conectividad inteligente a internet para facilitar las tareas.
- **Secado eficiente:** mejora los resultados optimos de secado en terminos eficientes con la apertura automática de la puerta tras finalizar el ciclo seleccionado.
- **Favorito:** mantén el programa prelavado y disfruta de 3 configuraciones nuevas de programa y/o función habitual desde la app de Home Connect, sin renunciar a nada, o bien, elige en el propio lavavajillas si disponer del programa prelavado o del programa y/o función más habitual.
- **Cesta superior RackMatic 3 niveles puedes regular con absoluta seguridad la altura de la cesta superior hasta 5 cm en 3 niveles diferentes, incluso con la cesta llena.**

### Datos técnicos

|   |                                    |
|---|------------------------------------|
| Clase de eficiencia energética <sup>1</sup> :                 | ..... C                            |
| Consumo de energía por 100 ciclos programa ECO <sup>2</sup> : | ..... 59 kWh                       |
| Nº máx. servicios:  | ..... 10                           |
| Consumo de agua programa ECO por ciclo <sup>3</sup> :         | .....8.9 l                         |
| Duración del programa <sup>4</sup> :                          | ..... 3:15 h                       |
| Nivel de ruido:   | ..... 44 dB(A) re 1 pW             |
| Clase de nivel de ruido:                                      | ..... B                            |
| Tipo de construcción:   | ..... Integrable                   |
| Altura de la encimera extraíble:                              | ..... 0 mm                         |
| Dimensiones del aparato:                                      | ..... 815 x 448 x 550 mm           |
| Dimensiones de instalación necesarias (H x W x D):            | ..... 815-875 x 450 x 550 mm       |
| Fondo con puerta abierta a 90 grados:                         | ..... 1150 mm                      |
| Patas regulables:   | ..... Si, a todo                   |
| Ajuste máximo de las patas:                                   | ..... 60 mm                        |
| Zócalo regulable:   | ..... Ambos, horizontal y vertical |
| Peso neto:  | ..... 31.2 kg                      |
| Peso bruto:   | ..... 33.0 kg                      |
| Potencia:   | ..... 2400 W                       |
| Intensidad corriente eléctrica:                               | ..... 10 A                         |
| Tensión:  | ..... 220-240 V                    |
| Frecuencia:   | ..... 50; 60 Hz                    |
| Longitud del cable de alimentación eléctrica:                 | ..... 175.0 cm                     |
| Tipo de enchufe:  | ..... Schuko a tierra              |
| Longitud del manguito de entrada:                             | ..... 165 cm                       |
| Longitud del manguito de salida:                              | ..... 205 cm                       |
| Código EAN:   | ..... 4242005430048                |
| Tipo de instalación:  | ..... Integrable                   |

### Accesorios opcionales

|             |                                      |
|-------------|--------------------------------------|
| SGZ0BI02    | Accesorio                            |
| SGZ1010     | Accesorio lavavajillas ext. AquaStop |
| SGZ8BI00 :  |                                      |
| SMZ1051EU : |                                      |
| SMZ5000     | Accesorio                            |
| SMZ5002     | Accesorio                            |
| SMZ5300     | ACCESORIO LAVAVAJILLAS SOPORTE COPAS |



<sup>1</sup> Dentro del rango de clases de eficiencia energética de A a G.  
<sup>2</sup> Consumo de energía en kWh por 100 ciclos (en el programa Eco 50 °C)  
<sup>3</sup> en el programa Eco 50 °C  
<sup>4</sup> Duración del programa Eco 50 °C

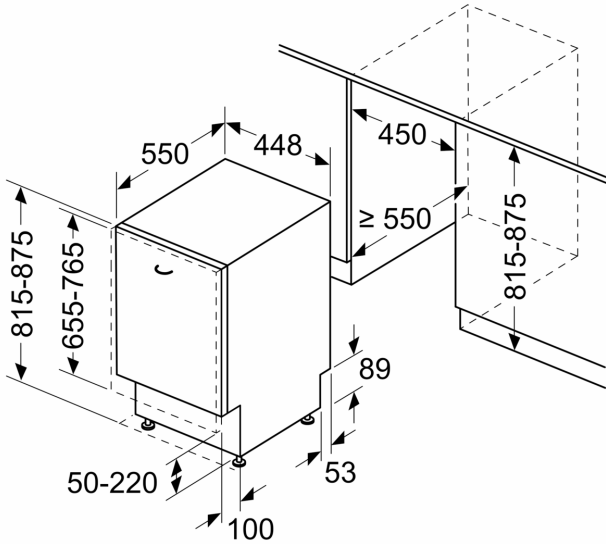

**Serie 4, Lavavajillas totalmente integrable, 45 cm, Puerta deslizante SPH4EKX24E**

dimensiones en mm

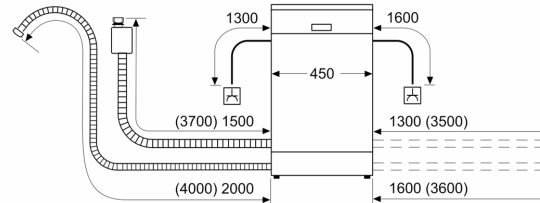

dimensiones en mm



 enchufe  
 valores con juego de prolongación