

Serie 8, Lavavajillas totalmente integrable, 60 cm SMV8YCX03E



Da tu opinión sobre tus resultados de lavado y secado a través de la aplicación y el programa inteligente se adapta a tus necesidades.

- **PerfectDry:** un secado perfecto de toda la vajilla con menos consumo de energía.
- **Lavavajillas Bosch sostenibles gracias a la múltiple tecnología que incorporan.** Tecnología ActiveWater consumo respetuoso de agua y energía garantizando unos resultados excelentes de limpieza.
- **Home Connect:** electrodomésticos con conectividad inteligente a internet para facilitar las tareas.
- **Programa inteligente: lavado y secado perfectos**
- **Programa Automático:** adapta el rango de temperatura y la presión del agua en función del grado de suciedad detectado. **Todo ello garantizando los mejores resultados de lavado y cuidado de la vajilla.**

- SGZ1010 Accesorio lavavajillas ext. AquaStop
- SGZ8BI00 :
- SMZ1051EU :
- SMZ2014 ACCESORIOS LALAVAJ
- SMZ2056 ACCESORIO LAVAVAJILLAS PUERTA ACERO
- SMZ5000 Accesorio
- SMZ5003 Accesorio
- SMZ5035 :
- SMZ5100 ACCESORIO LAVAVAJILLAS CESTILLO 60CM
- SMZ5300 ACCESORIO LAVAVAJILLAS SOPORTE COPAS
- SGZ0BI01 Accesorio
- SGZ0IC00 Soporte clip para cesta superior

Clase de eficiencia energética: B
 Consumo de energía por 100 ciclos programa ECO: 65 kWh
 Nº máx. servicios: 14
 Consumo de agua programa ECO por ciclo:9.5 l
 Duración del programa: 3:55 h
 Nivel de ruido:43 dB(A) re 1 pW
 Clase de nivel de ruido:B
 Tipo de construcción: Integrable
 Altura de la encimera extraíble: 0 mm
 Dimensiones del aparato: 815 x 598 x 550 mm
 Dimensiones de instalación necesarias (H x W x D): .815-875 x 600 x 550 mm
 Fondo con puerta abierta a 90 grados:1150 mm
 Patas regulables: Si, a todo
 Ajuste máximo de las patas:60 mm
 Zócalo regulable:Ambos, horizontal y vertical
 Peso neto:45.1 kg
 Peso bruto:47.0 kg
 Potencia:2400 W
 Intensidad corriente eléctrica: 10 A
 Tensión: 220-240 V
 Frecuencia: 50; 60 Hz
 Repair index:9.0
 Longitud del cable de alimentación eléctrica: 175.0 cm
 Tipo de enchufe: Schuko a tierra
 Longitud del manguito de entrada: 165 cm
 Longitud del manguito de salida: 190 cm
 Código EAN: 4242005301669
 Tipo de instalación:Integrable



**Serie 8, Lavavajillas totalmente integrable, 60 cm
SMV8YCX03E**

dimensiones en mm

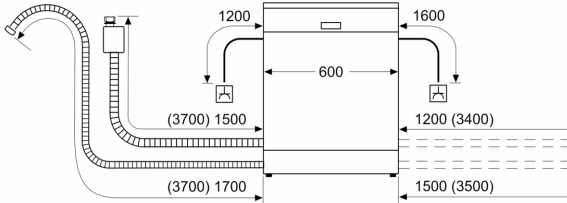

⏏ enchufe
() valores con juego de prolongación

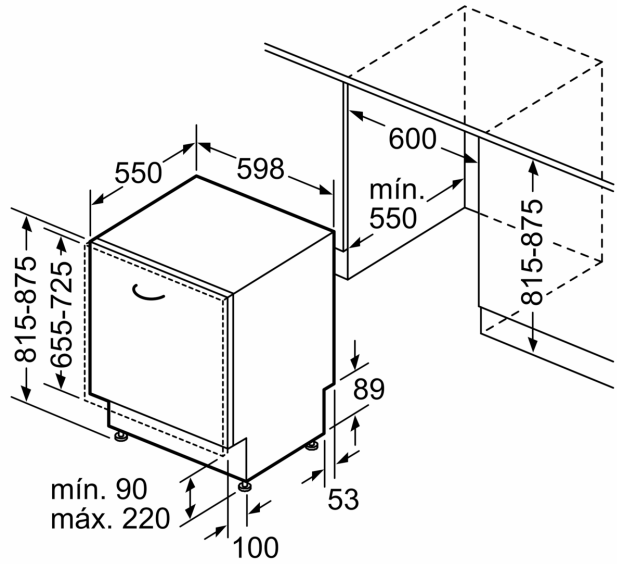

Dimensiones en mm