

Serie | 6, Lavavajillas totalmente integrable, 60 cm SMV68MX03E



Accesorios opcionales

SGZ1010 : ACCESORIO LAVAVAJILLAS EXT. AQUASTOP
SMZ2056 : ACCESORIO LAVAVAJILLAS PUERTA ACERO
SMZ5100 : ACCESORIO LAVAVAJILLAS CESTILLO 60CM
SMZ5300 : ACCESORIO LAVAVAJILLAS SOPORTE COPAS

Resultados perfectos de lavado y secado con el máximo cuidado de tu vajilla.

- **Tecnología de secado con Zeolitas®:** resultados de secado perfectos y más eficaces.
- **TimeLight:** proyección del tiempo restante y fase en la que se encuentra el ciclo de lavado.
- **Motor EcoSilence:** súper eficiente y silencioso.
- **Programa Automático:** adapta el rango de temperatura y la presión del agua en función del grado de suciedad de la vajilla. Todo ello garantizando los mejores resultados de lavado y cuidado de la vajilla.
- **Programa Copas 40°C:** lava y seca de forma delicada tu mejores copas.

Datos técnicos

Clase de eficiencia energética: D
Consumo de energía de 100 ciclos del programa Eco: 85 kWh
Número máximo de cubiertos: 14
Consumo de agua del programa eco en litros por ciclo: 9,5 l
Duración del programa: 3:15 h
Emisiones de ruido aéreo: 44 dB(A) re 1 pW
Clase de emisiones de ruido aéreo: B
Tipo de construcción: Integrable
Altura de la encimera extraíble: 0 mm
Dimensiones del aparato: 815 x 598 x 550 mm
Dimensiones de instalación necesarias (H x W x D): 815-875 x 600 x 550 mm
Certificaciones de homologación: CE, VDE
Fondo con puerta abierta a 90 grados: 1150 mm
Patas regulables: Si, a todo
Ajuste máximo de las patas: 60 mm
Zócalo regulable: Ambos horizontal y vertical
Peso neto: 44,7 kg
Peso bruto: 47,0 kg
Potencia de conexión: 2400 W
Intensidad corriente eléctrica: 10 A
Tensión: 220-240 V
Frecuencia: 50; 60 Hz
Longitud del cable de alimentación eléctrica: 175 cm
Tipo de enchufe: Schuko con conexión a tierra
Longitud del manguito de entrada: 165 cm
Longitud del manguito de salida: 190 cm
Código EAN: 4242002962726
Tipo de instalación: Totalmente integrable



Serie | 6, Lavavajillas totalmente integrable, 60 cm SMV68MX03E

Resultados perfectos de lavado y secado con el máximo cuidado de tu vajilla.

- Clase de eficiencia energética: A+++ dentro del rango A+++ (más eficiente) a D (menos eficiente)
- PerfectDry: Sistema de secado con Zeolitas®
- Motor EcoSilence, mínimo ruido y mejor eficiencia
- Capacidad: hasta 14 servicios
- Gran display con indicación de información de tiempo restante, reposición de sal y abrillantador, sal y abrillantador
- Display LED luz blanca y teclas TouchControl ocultas
- TimeLight: proyección de tiempo restante y fase del ciclo sobre el suelo
- 3ª bandeja VarioDrawer
- Cesta superior RackMatic regulable en 3 alturas
- Cesta con varillas abatibles cesta superior/inferior: 2/4
- 8 programas de lavado: Intensivo 70 °C, Automático 45-65 °C, ECO 50 °C, Programa Silencio 50 °C, Programa rápido 60 °C, Copas 40 °C, Rápido 30 min 45, y Prelavado
- 4 funciones: Zona Intensiva, VarioSpeed, Higiene Plus, Extra Secado
- AquaSensor: programa automático, Sensor de carga
- Programa Programa especial: limpieza de la cuba
- Programación diferida hasta 24 h
- Bandeja dosificadora de detergentes combinados
- Detección automática de detergentes "Todo en 1"
- Cuba interior del lavavajillas de acero inoxidable. 10 años de garantía en la cuba
- AquaStop: sistema de protección antifugas. Garantía de por vida
- Conexión a agua fría o caliente
- Lavavajillas extra silencioso: 44 dB(A) re 1 pW
- Consumos: 0.83 kWh/9.5 litros

**Serie | 6, Lavavajillas totalmente integrable,
60 cm
SMV68MX03E**

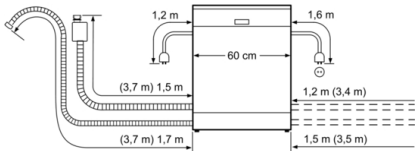

() Werte mit Verlängerungssatz

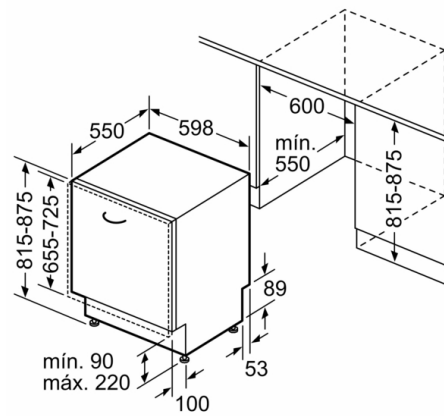

Dimensiones en mm