

Serie 4, Lavavajillas totalmente integrable, 60 cm SMV4ECX21E



Controla tu lavavajillas desde la app de Home Connect y mejora los resultados de secado a través de nuevas funciones.

- Lavavajillas Bosch sostenibles gracias a la múltiple tecnología que incorporan. Tecnología ActiveWater consumo respetuoso de agua y energía garantizando unos resultados excelentes de limpieza.
- Home Connect: electrodomésticos con conectividad inteligente a internet para facilitar las tareas.
- Secado eficiente: mejora los resultados óptimos de secado en terminos eficientes con la apertura automática de la puerta tras finalizar el ciclo seleccionado.
- Silence Plus: el lavavajillas silencioso de 42 dB.
- Favorito: manten el programa prelavado y disfruta de 3 configuraciones nuevas de programa y/o función habitual desde la app de Home Connect, sin renunciar a nada, o bien, elige en el propio lavavajillas si disponer del programa prelavado o del programa y/o función más habitual.

- SGZ0BI01 Accesorio
- SGZ0IC00 Soporte clip para cesta superior
- SGZ1010 Accesorio lavavajillas ext. AquaStop
- SGZ8BI00 :
- SMZ1051EU :
- SMZ2056 ACCESORIO LAVAVAJILLAS PUERTA ACERO
- SMZ5003 Accesorio
- SMZ5035 :
- SMZ5100 ACCESORIO LAVAVAJILLAS CESTILLO 60CM
- SMZ5300 ACCESORIO LAVAVAJILLAS SOPORTE COPAS

Clase de eficiencia energética: B
 Consumo de energía por 100 ciclos programa ECO: 65 kWh
 Nº máx. servicios: 14
 Consumo de agua programa ECO por ciclo: 9.0 l
 Duración del programa: 3:35 h
 Nivel de ruido: 42 dB(A) re 1pW
 Clase de nivel de ruido: B
 Tipo de construcción: Integrable
 Altura de la encimera extraíble: 0 mm
 Dimensiones del aparato: 815 x 598 x 550 mm
 Dimensiones de instalación necesarias (H x W x D): 815-875 x 600 x 550 mm
 Fondo con puerta abierta a 90 grados: 1150 mm
 Patas regulables: Si, a todo
 Ajuste máximo de las patas: 60 mm
 Zócalo regulable: Ambos, horizontal y vertical
 Peso neto: 35.9 kg
 Peso bruto: 38.0 kg
 Potencia: 2400 W
 Intensidad corriente eléctrica: 10 A
 Tensión: 220-240 V
 Frecuencia: 50; 60 Hz
 Índice de reparabilidad: 0.0
 Longitud del cable de alimentación eléctrica: 175.0 cm
 Tipo de enchufe: Schuko a tierra
 Longitud del manguito de entrada: 165 cm
 Longitud del manguito de salida: 190 cm
 Código EAN: 4242005420681
 Tipo de instalación: Integrable



**Serie 4, Lavavajillas totalmente integrable, 60 cm
SMV4ECX21E**

dimensiones en mm

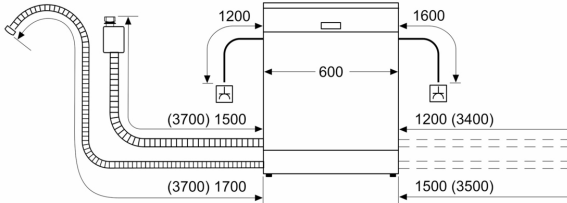

⏏ enchufe
() valores con juego de prolongación

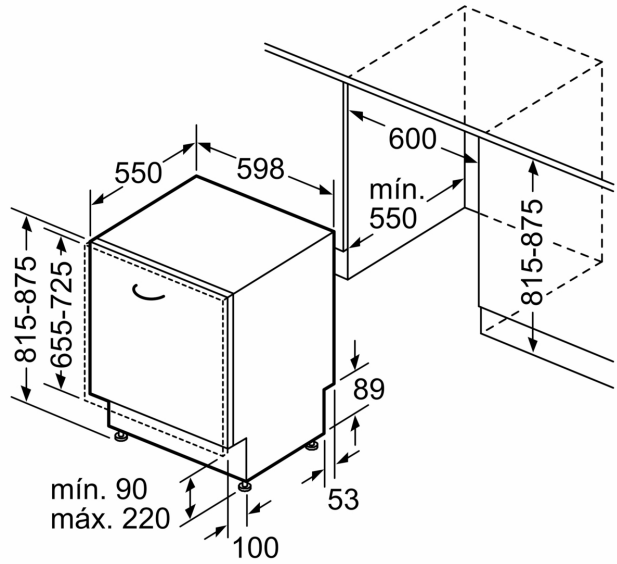

Dimensiones en mm